



PROCOLOS

ERMUA

Abril 2020

OBJETIVOS A CUBRIR CON ESTOS PROTOCOLOS

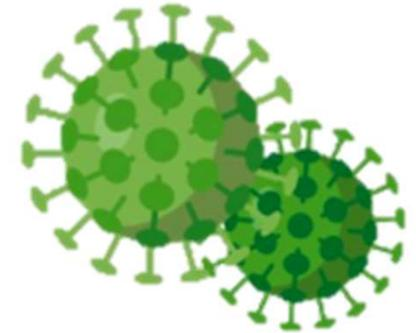

1 Reducción de contactos

2 Aumento de la Higiene

- Refuerzo de las **Pautas de higiene personal**
- Aumento de las **pautas de limpieza** por parte de empresas de limpieza EULEN y Lantegui
- Implantar **pautas de limpieza de nuestro lugar de trabajo**

3 Medidas organizativas y de protección colectiva para garantizar la distancia social

- **En lugares comunes**: áreas de Descanso, comedor, vestuarios
- **En los puestos de trabajo**

TRABAJO REALIZADO COVID-19

INDICE DE PUNTOS REALIZADOS

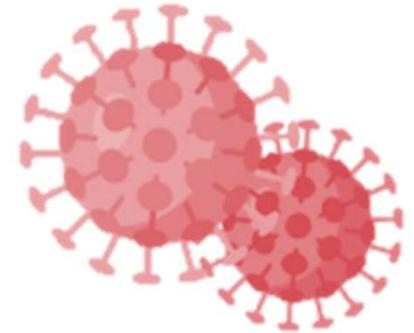

1 Limpieza y desinfección de la planta



2 Establecer refuerzos a las limpiezas habituales de Eulen y Lantegi



3 Reorganizar las líneas para asegurar la distancia social de 2m



4 Mamparas oficinas para asegurar la distancia social de 2m



5 Medidas específicas adicionales.

- Cierre de focos de contagio para evitar la propagación.



6 Creación de protocolos: Generales y por área (producción, mantenimiento, logística-almacén, oficinas)



TRABAJO REALIZADO COVID-19



1. LIMPIEZA Y DESINFECCIÓN DE LA PLANTA



NEBULIZACIÓN:

Generación de niebla de virucida que se dispersa por el espacio abierto, por ello se aplicará en zonas cerradas, ya que en las áreas de producción podría afectar a materiales sensible como cobre, latón o determinados aceros.

- Vestuarios
- Aseos planta y oficina.
- Salas de reuniones.
- Comedor.

PULVERIZACIÓN:

Aplicación del virucida mediante pulverizadores dirigidos:

- Pasillos
- Áreas descanso producción.



TRABAJO REALIZADO COVID-19

2. ESTABLECER REFUERZOS A LIMPIEZAS HABITUALES DE EULEN Y LANTEGI



Refuerzo limpiezas COVID19:

EULEN AUTOMOTIVE	refuerzo diario tras arranque	
	frecuencias contrato anual	Propuesta
areas de descanso	2/semana	4/turno (12 veces/día) mañana, tarde, noche
aseos planta	1/d	2/turno (6 veces/día) mañana, tarde, noche
barandillas- pomos- grifos y aseos		
planta + oficinas		2/turno (6 veces/día) mañana, tarde, noche
oficinas planta	2d/semana	2/día (2 veces/día) mañana, tarde
salas reuniones oficinas	2/semana	2/turno (4 veces/día) mañana, tarde
oficinas	2/semana	2/día (2 veces/día) mañana, tarde

LANTEGUI BATUAK	AUTOMOTIVE	
	frecuencias contrato	Propuesta
vestuarios + aseos	1/d	1/turno (3 veces/día) mañana, tarde, noche
sala reunion URKO	2/s	2/turno (4 veces/día) mañana, tarde
oficinas (Compras corp)	2/s	2/d mañana, tarde
Komite + caseta seguridad	2/s	2/d mañana, tarde
interruptores		2/d mañana, tarde
pomos puertas		2/d mañana, tarde (adicionales)

TRABAJO REALIZADO COVID-19



3. REORGANIZAR LAS LÍNEAS PARA ASEGURAR DISTANCIA SOCIAL 2 METROS



1. Implantación de medidas organizativas: cambios en la hoja de trabajo standard y output de las líneas para asegurar los 2 m de distancia social.
2. Implantación de medidas técnicas: instalación de barreras físicas (mamparas divisorias) para asegurar la distancia en aquellos puntos de pase del amortiguador de un TM a otro.
3. Revisión de los métodos y tiempos de ciclo para que en ninguno de los casos se empeoren las condiciones ergonómicas de los TM



TRABAJO REALIZADO COVID-19



3. REORGANIZAR LAS LÍNEAS PARA ASEGURAR DISTANCIA SOCIAL 2 METROS



Resultados evaluaciones ergonómicas HTS modificadas

SECCIÓN	LÍNEA	Nº TMs	OCRA (MMRR)				NIOSH (MMC)	
			Condiciones normales		COVID 19		Puesto	COVID 19-IBV
			MD	MI	MD	MI		
Sold CES	F1	TM1	17,1	13,3	Se mantiene *	No tiene MMC	No tiene MMC	
Sold CES		TM2	15,2	15,2		No tiene MMC	No tiene MMC	
Sold CES		TM3	11,4	13,3		No tiene MMC	No tiene MMC	
Sold CES		TM4	17,1	13,3		No tiene MMC	No tiene MMC	
Sold CES	F2 Sin patilla	TM1	17,1	11,4	Se mantiene *	2,01	Se mantiene *	
Sold CES		TM2	17,1	9,5		0,76		
Sold CES		TM3	9,5	8,55		0,8		
Sold CES		TM4	15,2	11,4		1,02		
Sold CES	F2 Con patilla	TM1	17,1	11,4	Se mantiene *	2,01	Se mantiene *	
Sold CES		TM2	17,1	9,5		0,76		
Sold CES		TM3	9,5	8,55		0,8		
Sold CES		TM4	15,2	11,4		1,02		
Sold CES		TM5				No tiene MMC		
Sold CES	MQB	TM1	13,3	6,65	12,35	6,65	1,26	1,02
Sold CES		TM2	12,35	6,65	8,55	6,65	0,72	N.A.
STRUT	CMF1	TM1	13,3	9,5	13,3	9,5	0,79	0,66
STRUT	CMF1	TM2	8,32	8,32	N.A.	N.A.	na	N.A.
STRUT	CMF1	TM3	8,55	8,55	7,6	7,6	0,63	0,60
STRUT	S-VS20	TM1	9,5	7,6	11,4	11,4	0,62	No tiene MMC
STRUT	S-VS20	TM2	11,4	12,35	N.A.	N.A.	3,9	N.A.
STRUT	S-VS20	TM3	12,35	12,35	10,45	10,45	1,53	pdte meter datos programa ERGOMET
GRANALLADORA	Nuevo estandar CES	TM1	18,04	8,325	Se mantiene *	6,1	Se mantiene *	
GRANALLADORA	Nuevo estandar CES	TM2	20,43	18,53		2,08		
GRANALLADORA	Nuevo estandar CES	TM3	18,89	14,34		2,11		
GRANALLADORA	T5 STRUT		11,4	11,4	Se mantiene *	2,42	Se mantiene *	
GRANALLADORA	T5 STRUT		13,98	12,68		No tiene MMC		
GRANALLADORA	T5 STRUT		10,13	10,13	No tiene MMC			

No cambia nada en la Evaluación ergonómica

SECCIÓN	LÍNEA	Nº TMs	OCRA (MMRR)				NIOSH (MMC)	
			Condiciones normales		COVID 19		Puesto	COVID 19-IBV
			MD	MI	MD	MI		
GRANALL - LADO CELL BOARD/ ZONA 700	Descarga nuevo estandar CES	TM1						
GRANALL - LADO CELL BOARD/ ZONA 700	Descarga nuevo estandar CES	TM2						
GRANALL - LADO CELL BOARD/ZONA 700	Carga (da igual referencia)	TM1			Se mantiene *		Se mantiene *	
GRANALL - LADO CELL BOARD/ZONA 700	Descarga (da igual referencia)	TM1			Se mantiene *		Se mantiene *	
KTL	Carga KTL	TM1			Se mantiene *		Se mantiene *	
KTL	Descarga KTL	TM1			Se mantiene *		Se mantiene *	
MONTAJE L3200	Dentro	2/2			HTS a Half en uso actualmente	Se mantiene *	HTS a Half en uso actualmente	
MONTAJE L3200	Fuera TS/VS20	7/4						
MONTAJE L3200	Fuera CMF1/FORD	8/4						
MONTAJE L3200	VS20	TM1	14,25	11,25	Se mantiene *	2,98	Se mantiene *	
MODULARES	VS20	TM2	11,05	9,35		0,73		
MONTAJE CES	CES 1 dentro	4/2	HTS a Half en uso actualmente	Se mantiene *	HTS a Half en uso actualmente	Se mantiene *	Se mantiene *	
MONTAJE CES	CES 1 fuera	6/3		Se mantiene *			Se mantiene *	
MONTAJE CES	CES 2 dentro	4/2	HTS a Half en uso actualmente	Se mantiene *	HTS a Half en uso actualmente	Se mantiene *	Se mantiene *	
MONTAJE CES	CES 2 fuera	6/3		Se mantiene *			Se mantiene *	

TRABAJO REALIZADO COVID-19

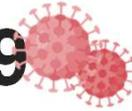

3. REORGANIZAR LAS LÍNEAS PARA ASEGURAR DISTANCIA SOCIAL 2 METROS

Layout con líneas afectadas por la distancia social de 2 metros

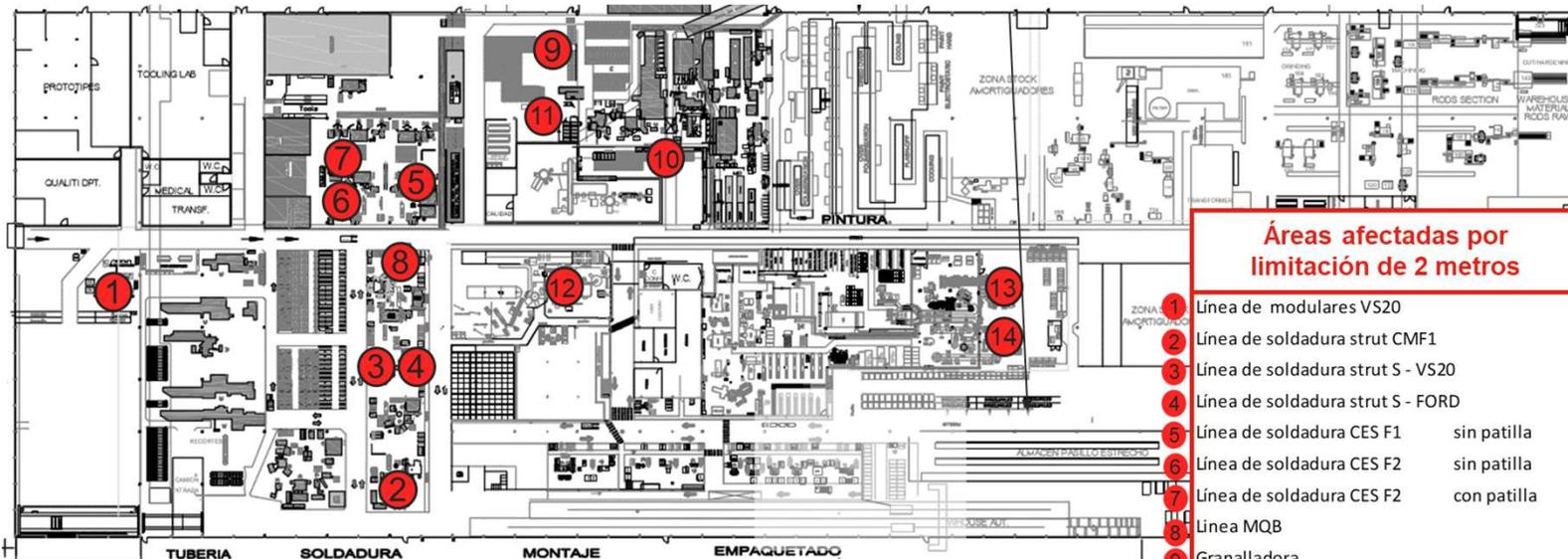

Áreas afectadas por limitación de 2 metros

- 1 Línea de modulares VS20
- 2 Línea de soldadura strut CMF1
- 3 Línea de soldadura strut S - VS20
- 4 Línea de soldadura strut S - FORD
- 5 Línea de soldadura CES F1 sin patilla
- 6 Línea de soldadura CES F2 sin patilla
- 7 Línea de soldadura CES F2 con patilla
- 8 Línea MQB
- 9 Granalladora
- 10 KTL- 700
- 11 KTL - Panel
- 12 Línea de montaje 3200
- 13 Línea de montaje CES1
- 14 Línea de montaje CES2

SOLDADURA CES

LÍNEA F1

- 1 Limpieza y desinfección de la planta
- 2 Establecer refuerzos a las limpiezas habituales de Eulen y Lantegi
- 3 Mantener las líneas para la distancia social
- 4 Mamparas oficinas para asegurar la distancia social de 2m
- 5 Medidas específicas adicionales.
- Cierre de focos de contagio para evitar la propagación.
- 6 Creación de protocolos: Generales y por área (producción, mantenimiento, logística-almacén, oficinas)

ANTES

Reducción 2 TM. Implantación de mampara divisoria

DESPUES

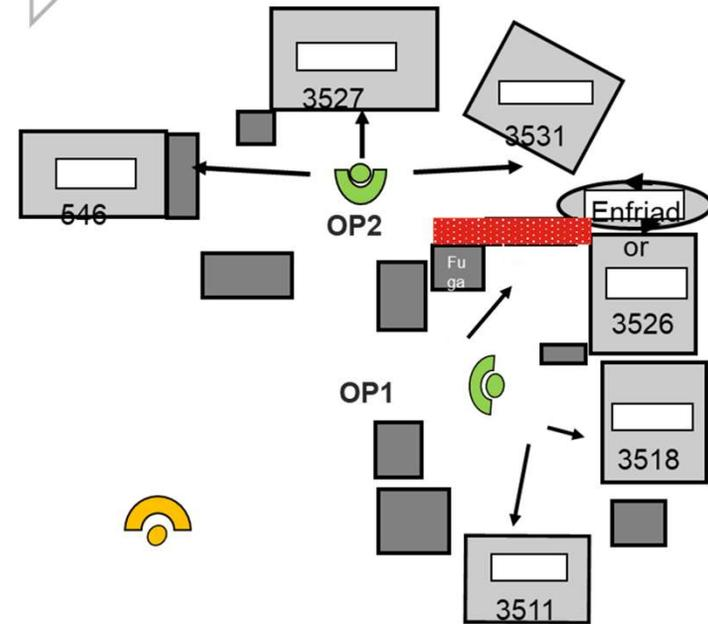
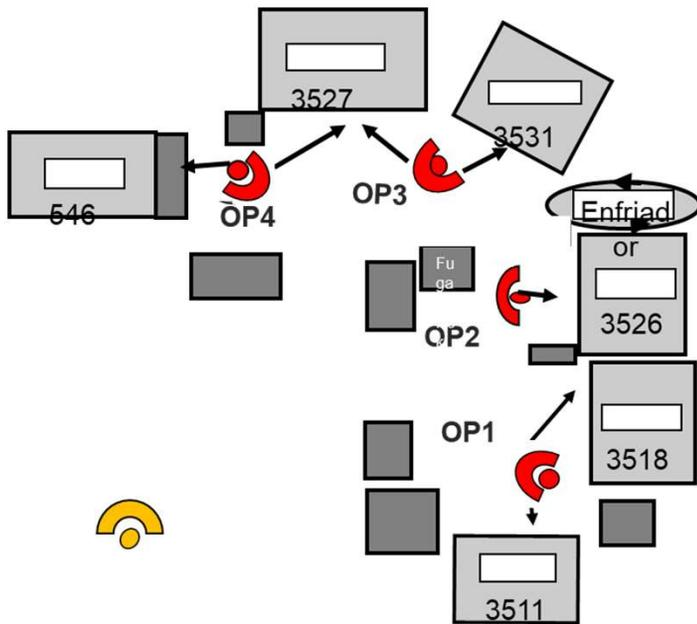

TL



TM que NO cumplen distancia social



TM que SI cumplen distancia social



Barrera física



SOLDADURA CES

LINEA F2

ANTES

Reducción 2 TM. En ref sin patilla
Implantación de mampara divisoria

DESPUES

- 1 Limpieza y desinfección de la planta
- 2 Establecer refuerzos a las limpiezas habituales de Eulen y Lanteri
- 3 Separar las líneas para la distancia social
- 4 Mamparas oficinas para asegurar la distancia social de 2m
- 5 Medidas específicas adicionales.
- Cierre de focos de contagio para evitar la propagación.
- 6 Creación de protocolos: Generales y por área (producción, mantenimiento, logística-almacén, oficinas)

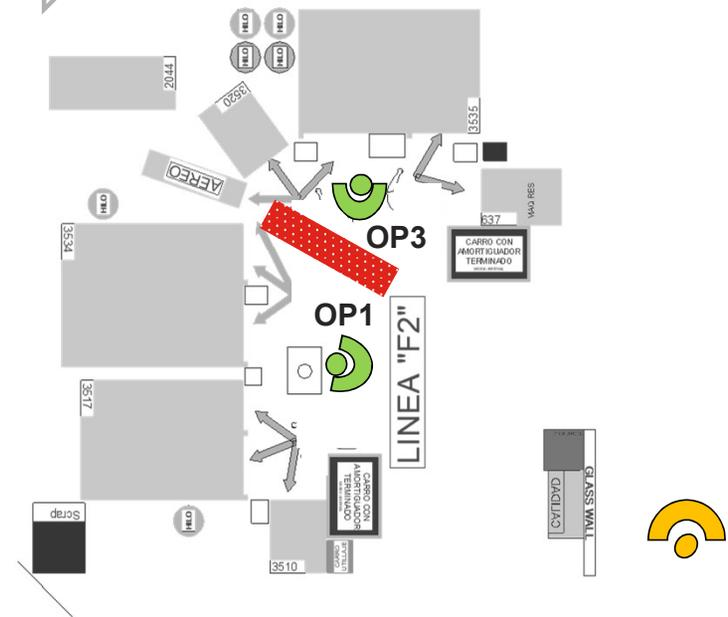
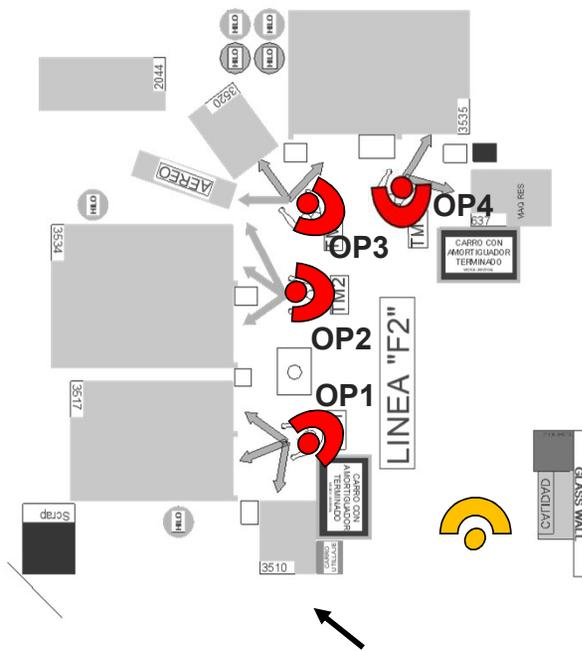

TL



TM que NO cumplen distancia social



TM que SI cumplen distancia social



Barrera física



SOLDADURA CES

LINEA F2

- 1 Limpieza y desinfección de la planta
- 2 Establecer refuerzos a las limpiezas habituales de Eulen y Lanteri
- 3 Separar las líneas para la distancia social
- 4 Mamparas oficinas para asegurar la distancia social de 2m
- 5 Medidas específicas adicionales.
- Cierre de focos de contagio para evitar la propagación.
- 6 Creación de protocolos: Generales y por área (producción, mantenimiento logística-almacén, oficinas)

ANTES

Reducción 1 TM. En ref. con patilla
Implantación de mampara divisoria

DESPUES

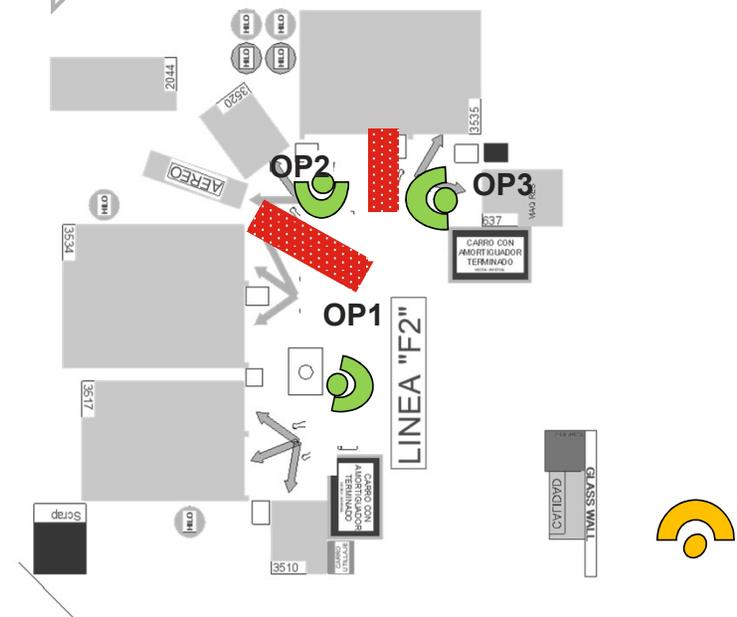
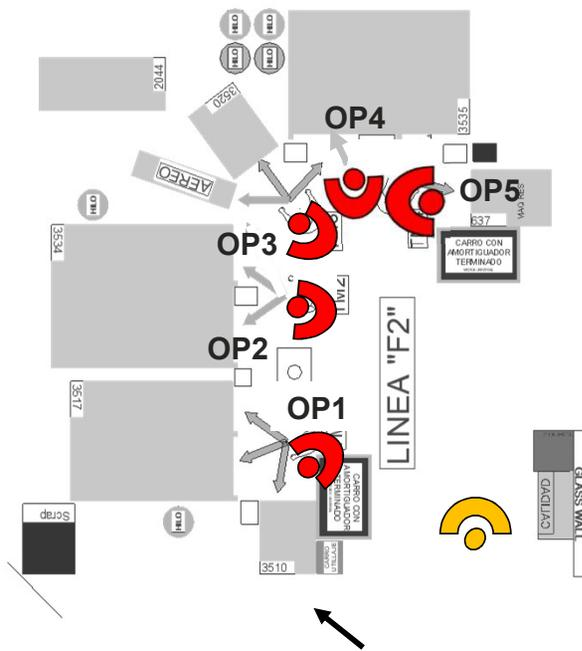

TL
TM que NO cumplen distancia social

TM que SI cumplen distancia social



Barrera física



SOLDADURA CES

MQB

- 1 Limpieza y desinfección de la planta
- 2 Establecer refuerzos a las limpiezas habituales de Eulen y Lanteri
- 3 Establecer las líneas para la distancia social
- 4 Mamparas oficinas para asegurar la distancia social de 2m
- 5 Medidas específicas adicionales.
- Cierre de focos de contagio para evitar la propagación.
- 6 Creación de protocolos: Generales y por área (producción, mantenimiento, logística-almacén, oficinas)

ANTES

Implantación de mampara divisoria

DESPUES

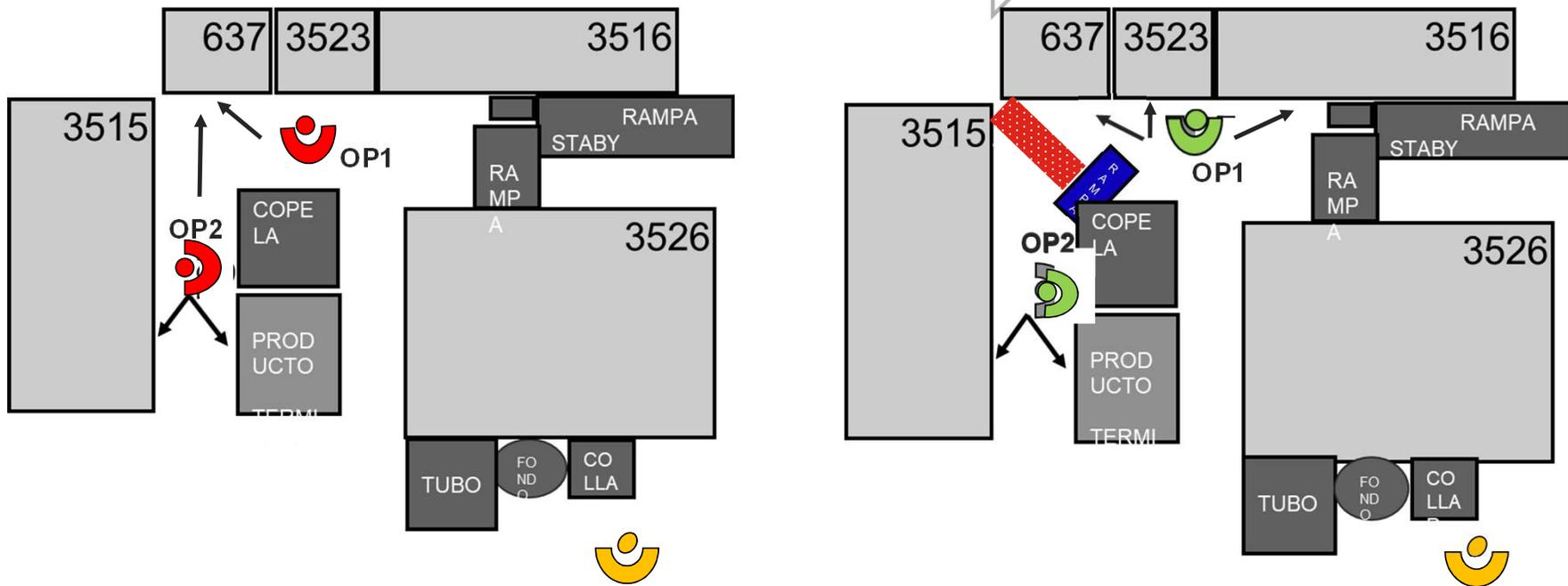

TM que NO cumplen distancia social

TM que SI cumplen distancia social



Barrera física



SOLDADURA STRUT LINEA P

ANTES

Reducción 1 TM
Implantación de mampara divisoria

DESPUES

- 1 Limpieza y desinfección de la planta
- 2 Establecer refuerzos a las limpiezas habituales de Eulen y Lantegi
- 3 Señalar las líneas para la distancia social
- 4 Mamparas oficinas para asegurar la distancia social de 2m
- 5 Medidas específicas adicionales.
- Cierre de focos de contagio para evitar la propagación.
- 6 Creación de protocolos: Generales y por área (producción, mantenimiento, logística-almacén, oficinas)

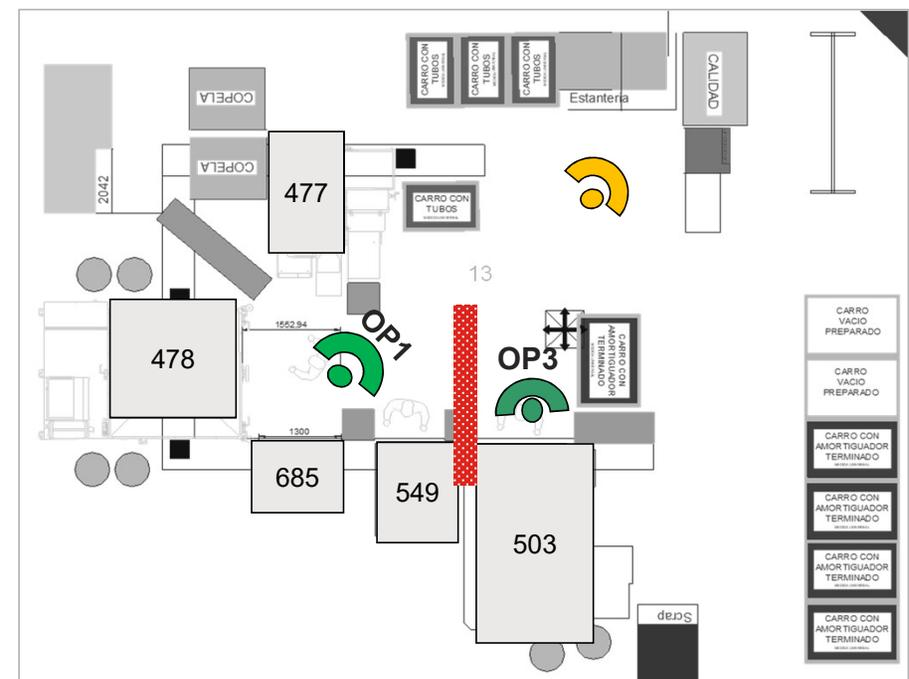
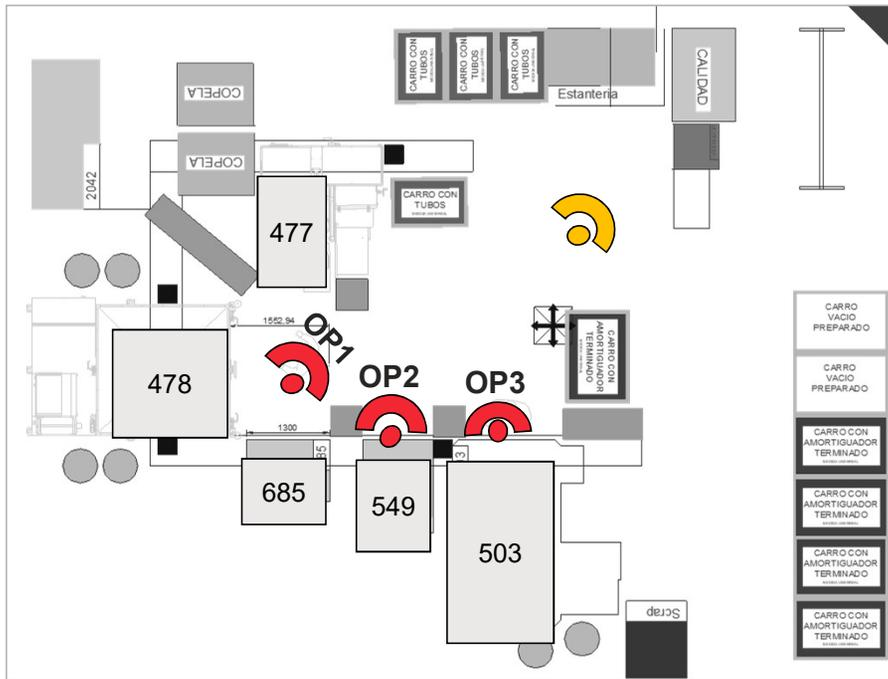

TM que NO cumplen distancia social

TM que SI cumplen distancia social



Barrera física



SOLDADURA STRUT LINEA R

ANTES

No requiere medida organizativa ni técnica

DESPUES

- 1 Limpieza y desinfección de la planta
- 2 Establecer refuerzos a las limpiezas habituales de Eulen y Lanteri
- 3 Mantener las líneas para la distancia social
- 4 Mamparas oficinas para asegurar la distancia social de 2m
- 5 Medidas específicas adicionales.
- Cierre de focos de contagio para evitar la propagación.
- 6 Creación de protocolos: Generales y por área (producción, mantenimiento, logística-almacén, oficinas)

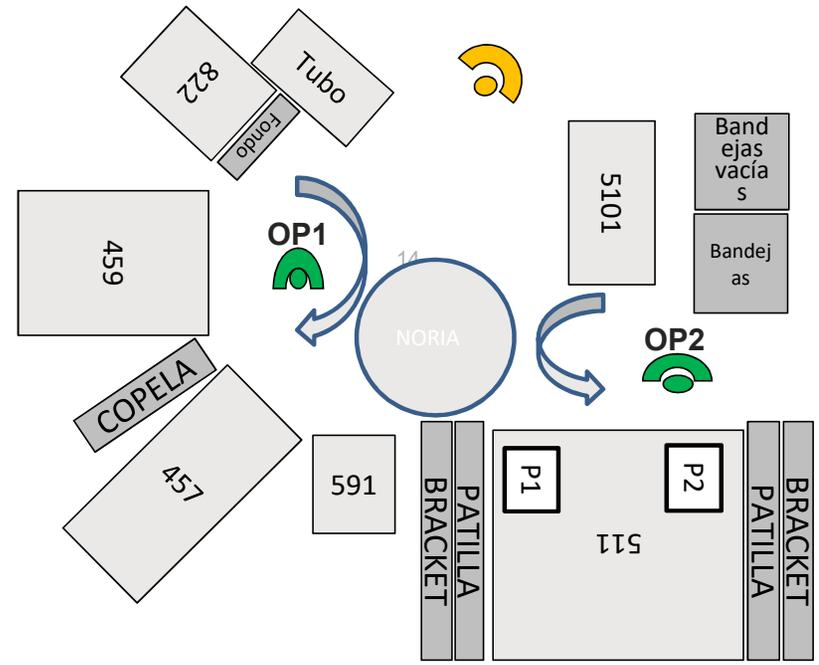
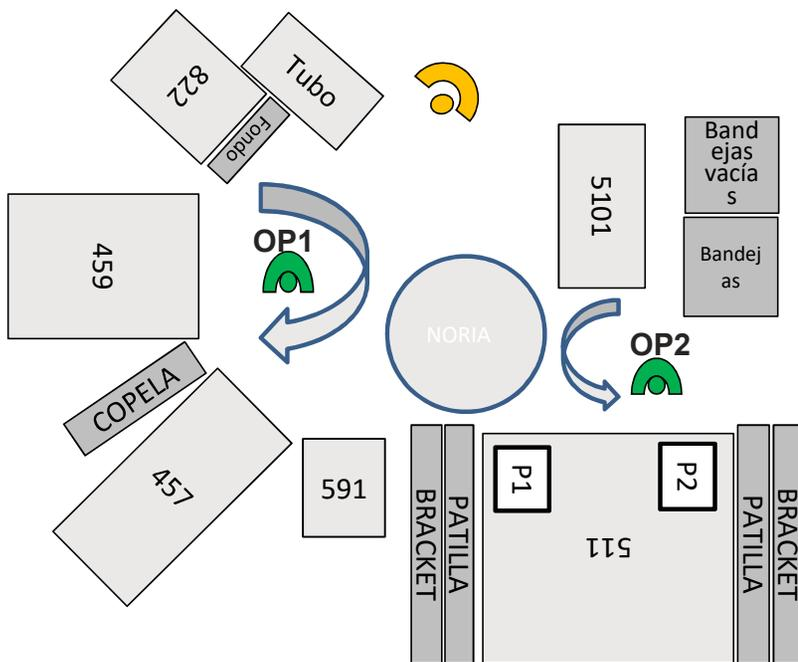

TL



TM que NO cumplen distancia social



TM que SI cumplen distancia social



Barrera física



SOLDADURA STRUT LINEA S - VS20

- 1 Limpieza y desinfección de la planta
- 2 Establecer refuerzos a las limpiezas habituales de Eulen y Lanteri
- 3 Separar las líneas para la distancia social
- 4 Mamparas oficinas para asegurar la distancia social de 2m
- 5 Medidas específicas adicionales.
- Cierre de focos de contagio para evitar la propagación.
- 6 Creación de protocolos: Generales y por área (producción, mantenimiento, logística-almacén, oficinas)

Reducción 1 TM
Implantación de mampara divisoria

ANTES

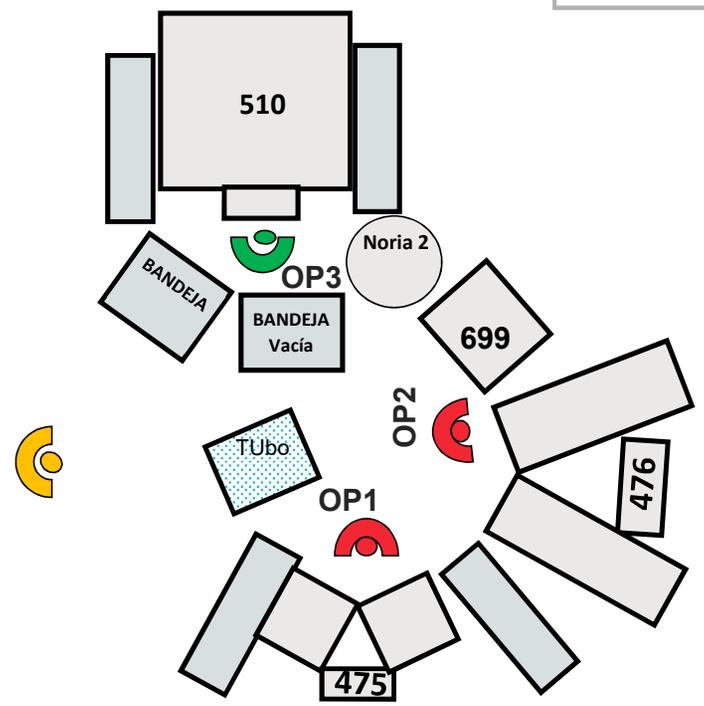

DESPUES

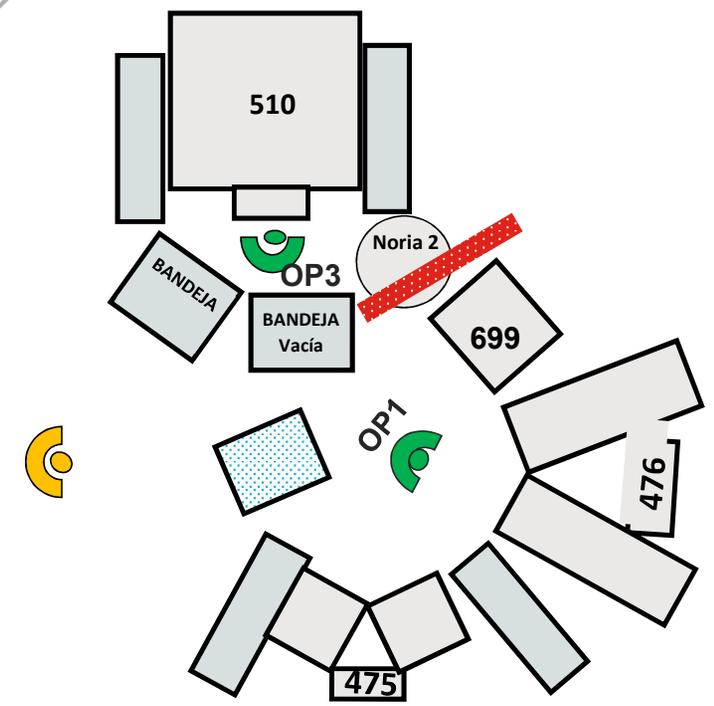

TL



TM que NO cumplen distancia social



TM que SI cumplen distancia social



Barrera física



GRANALLADORA NUEVO ESTANDAR CES

- 1 Limpieza y desinfección de la planta
- 2 Establecer refuerzos a las limpiezas habituales de Eulen y Lantegi
- 3 Marcar las líneas para la distancia social
- 4 Mamparas oficinas para asegurar la distancia social de 2m
- 5 Medidas específicas adicionales.
- Cierre de focos de contagio para evitar la propagación.
- 6 Creación de protocolos: Generales y por área (producción, mantenimiento, logística-almacén, oficinas)

ANTES

Reducción **2 TM.**

DESPUES

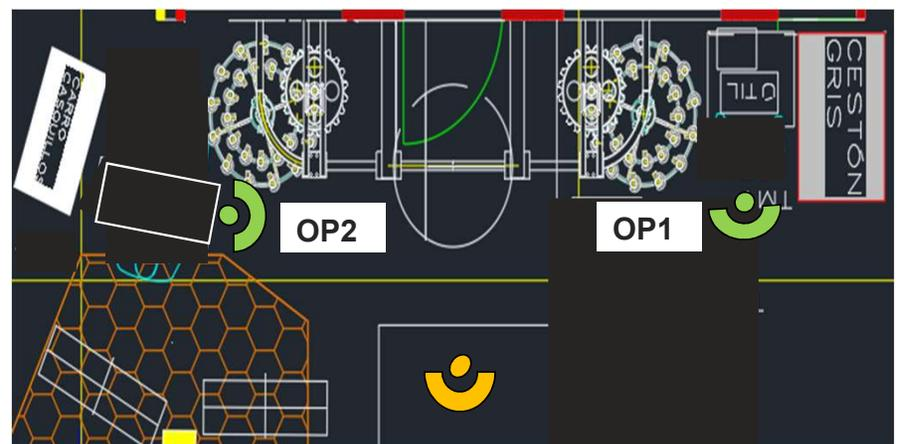

TM



TM que NO cumplen distancia social



TM que SI cumplen distancia social



Barrera física



GRANALLADORA

STRUT

ANTES

Reducción **1 TM.**

DESPUES

- 1 Limpieza y desinfección de la planta
- 2 Establecer refuerzos a las limpiezas habituales de Eulen y Lanteri
- 3 Marcar las líneas para la distancia social
- 4 Mamparas oficinas para asegurar la distancia social de 2m
- 5 Medidas específicas adicionales.
- Cierre de focos de contagio para evitar la propagación.
- 6 Creación de protocolos: Generales y por área (producción, mantenimiento, logística-almacén, oficinas)

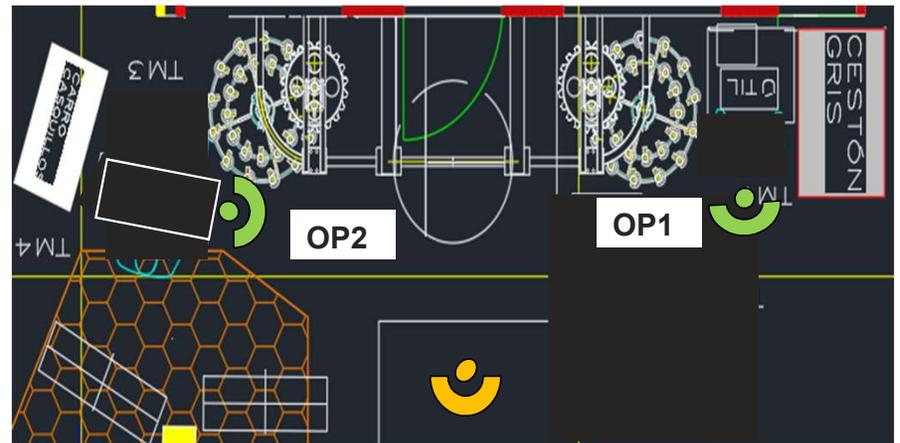

TL



TM que NO cumplen distancia social



TM que SI cumplen distancia social



Barrera física



MONTAJE L3200

FORD Y CMF1

ANTES

Reducción **3 TM.**

DESPUES

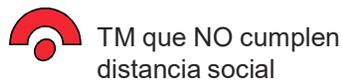
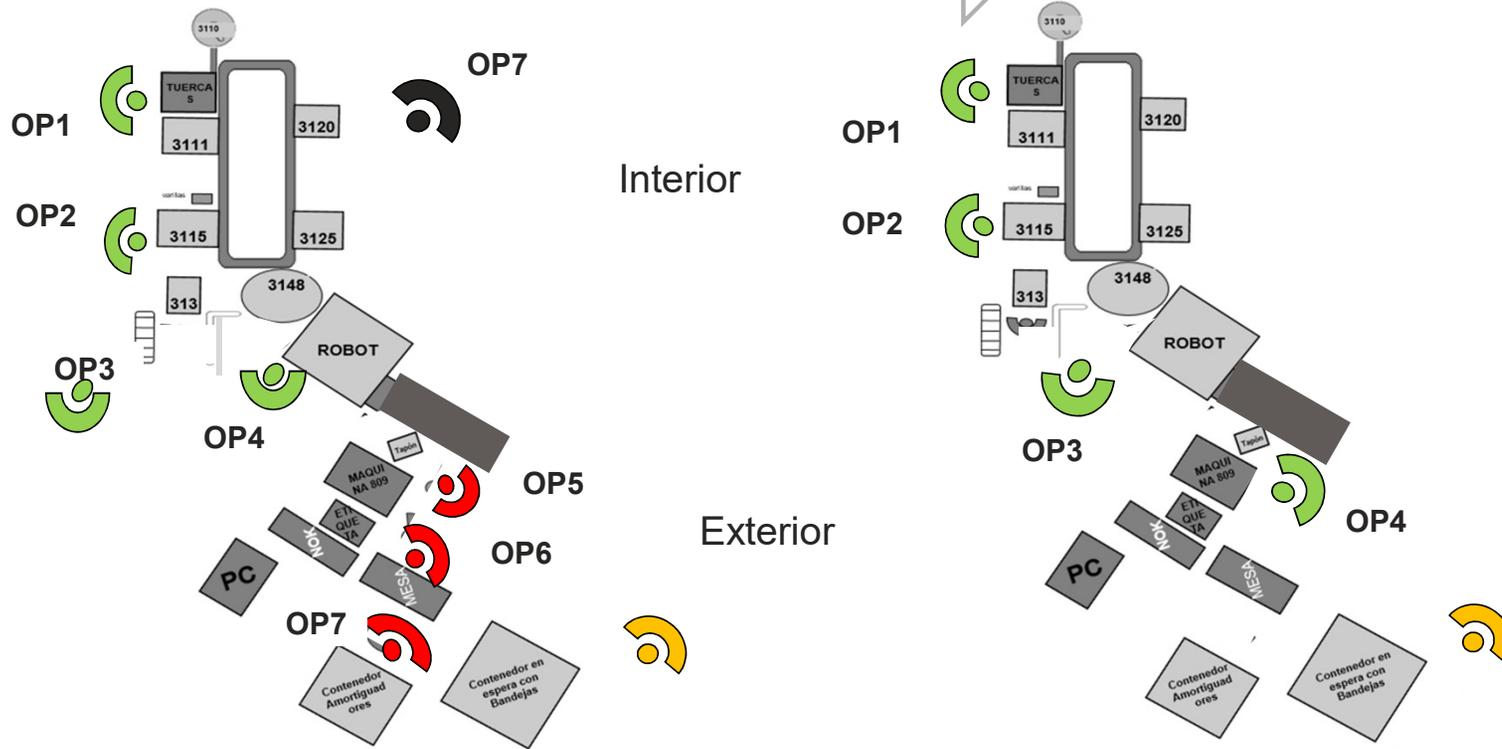

MONTAJE L3200

T5 Y VS20

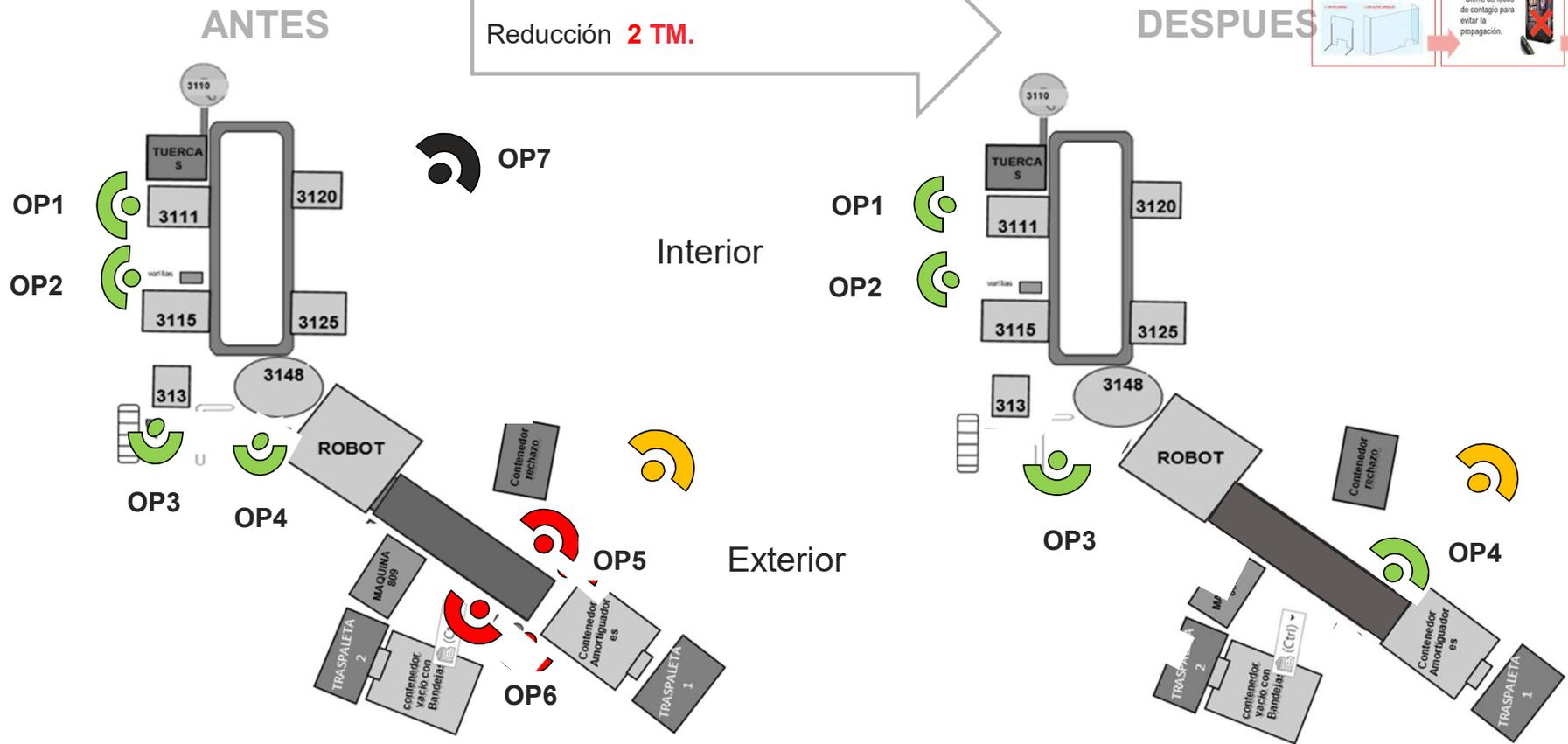

- 1 Limpieza y desinfección de la planta
- 2 Establecer refuerzos a las limpiezas habituales de Eulen y Lanteri
- 3 Señalar las líneas para la distancia social
- 4 Mamparas oficinas para asegurar la distancia social de 2m
- 5 Medidas específicas adicionales.
- Cierre de focos de contagio para evitar la propagación.
- 6 Creación de protocolos: Generales y por área (producción, mantenimiento, logística-almacén, oficinas)



TL



Comodín



TM que NO cumplen distancia social

DRIV: Confid



TM que SI cumplen distancia social



Barrera física

MONTAJE CES

CES 1 Sala blanca

ANTES

Reducción 2 TM: TM3, TM4

DESPUES

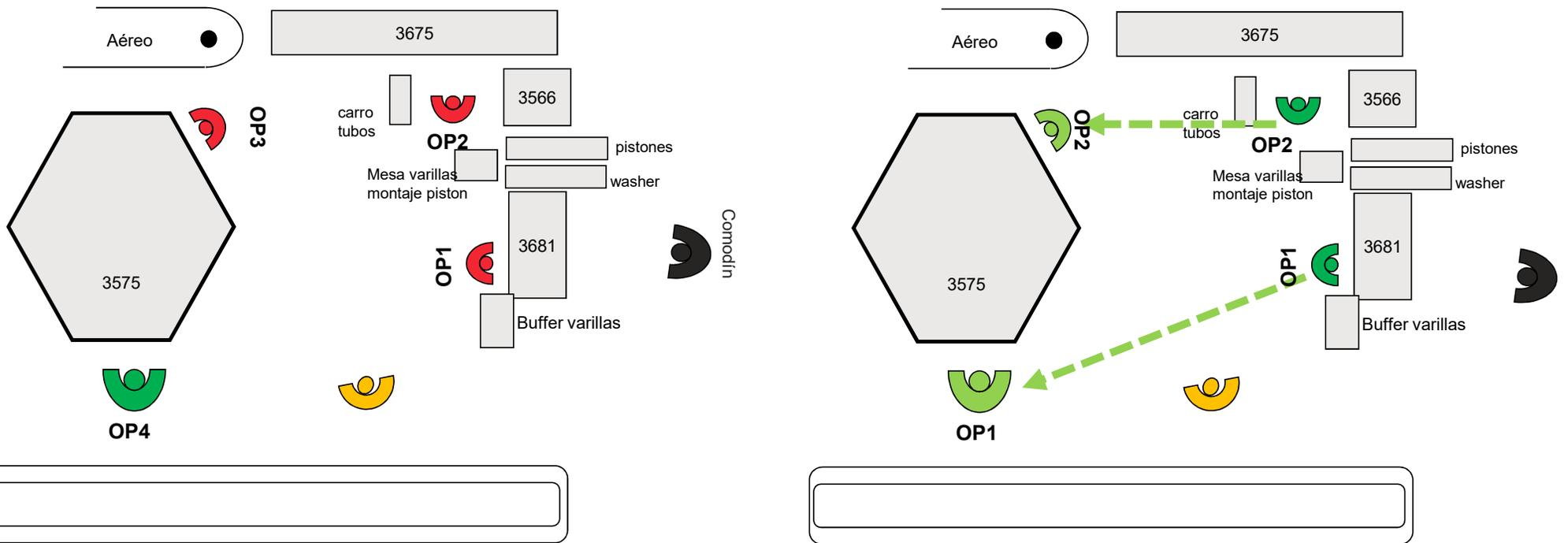

TL



TM que NO cumplen distancia social



TM que SI cumplen distancia social



Comodín



MONTAJE CES

CES 1 Exterior

ANTES

Reducción 2 TM: TM2, TM5

DESPUES

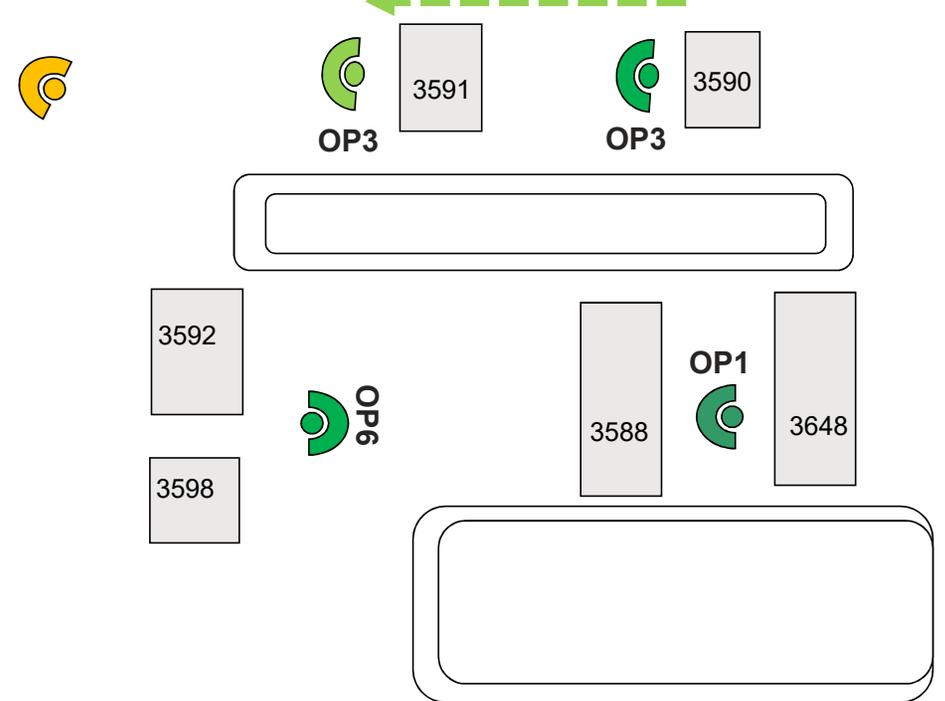
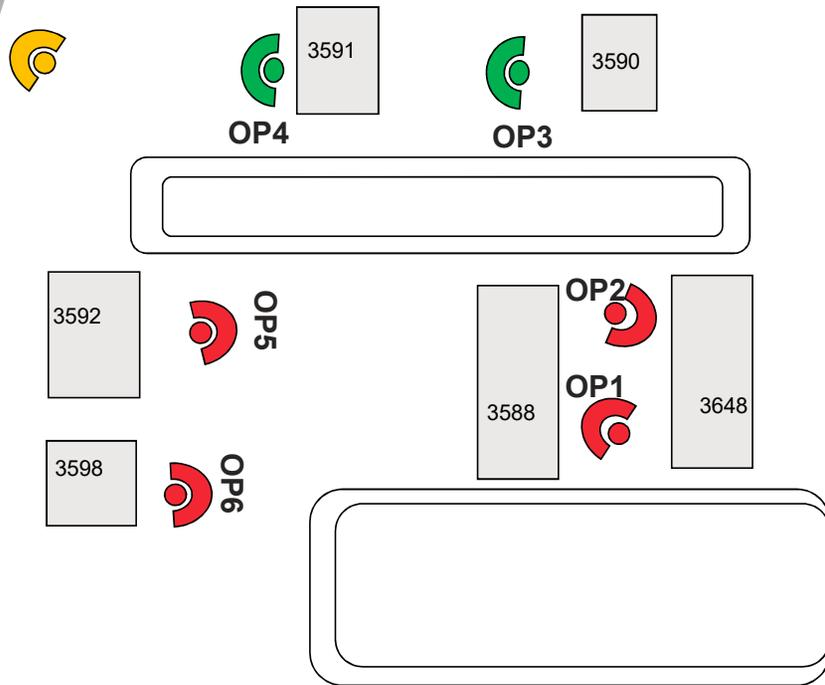

 TL
 TM que NO cumplen distancia social
  TM que SI cumplen distancia social y rotan



MONTAJE CES

CES 2 Sala blanca

Reducción 2 TM

- 1 Limpieza y desinfección de la planta
- 2 Establecer refuerzos a las limpiezas habituales de Eulen y Lanteri
- 3 Señalar las líneas para la distancia social
- 4 Mamparas oficinas para asegurar la distancia social de 2m
- 5 Medidas específicas adicionales.
- Cierre de focos de contagio para evitar la propagación.
- 6 Creación de protocolos: Generales y por área (producción, mantenimiento, logística-almacén, oficinas)

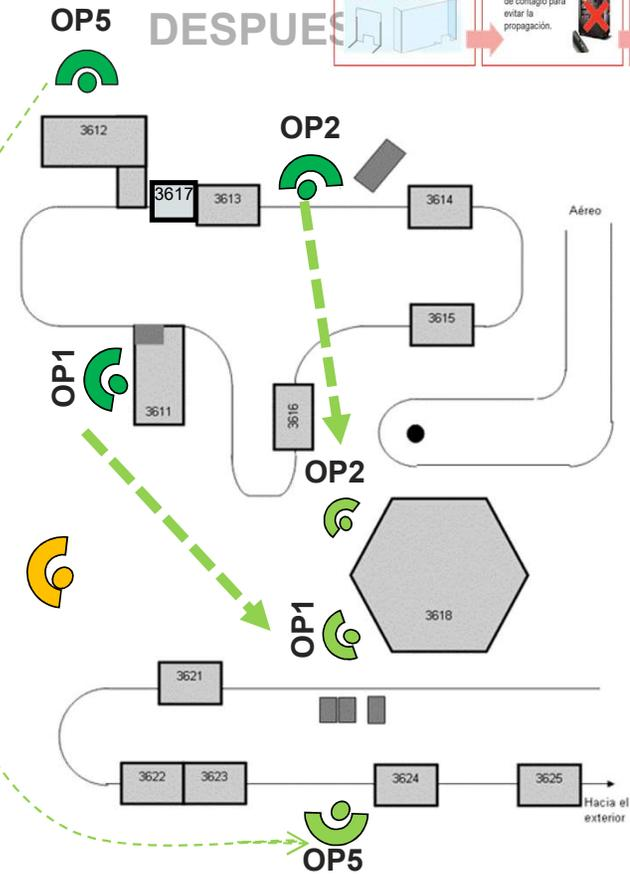
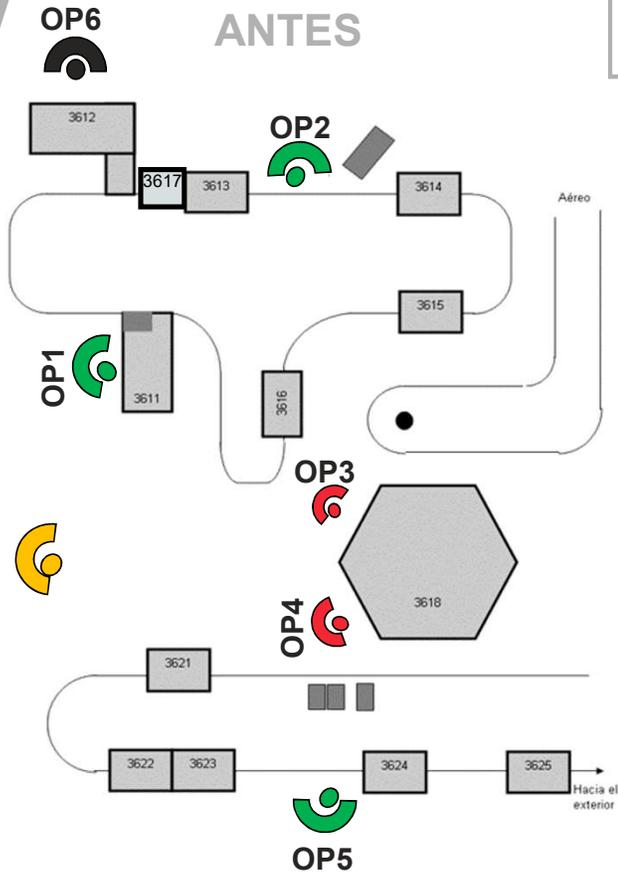

TL



TM que NO cumplen distancia social



TM que SI cumplen distancia social



Comodín



MONTAJE CES

CES 2 Exterior

ANTES

Reducción **2 TM**

DESPUES

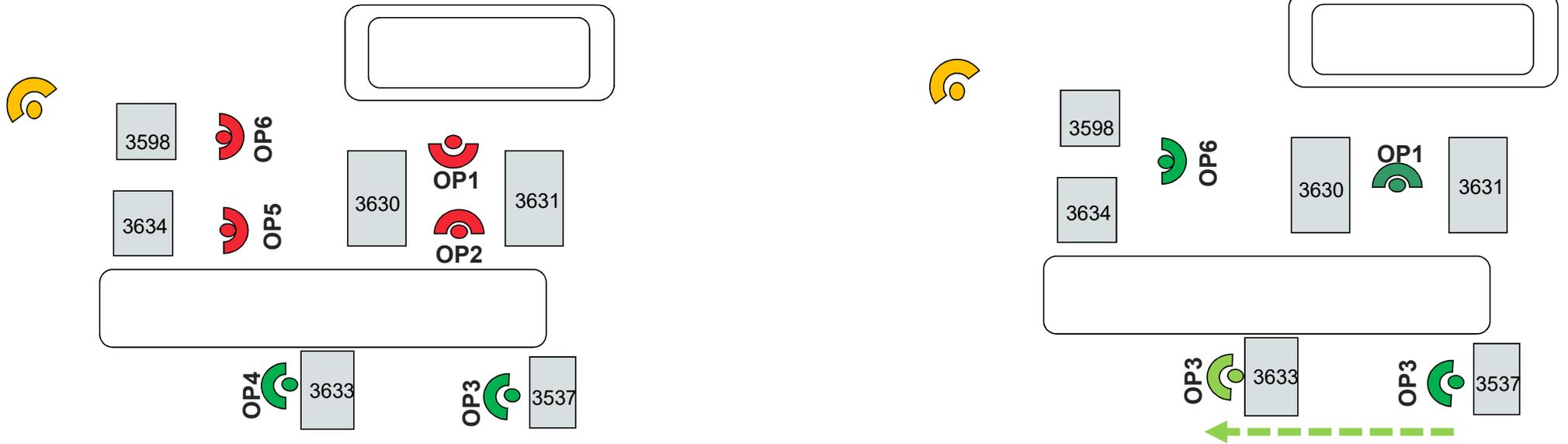

TL



TM que NO cumplen distancia social



TM que SI cumplen distancia social



MODULARES

VS20

ANTES

Reducción 1 TM

DESPUÉS

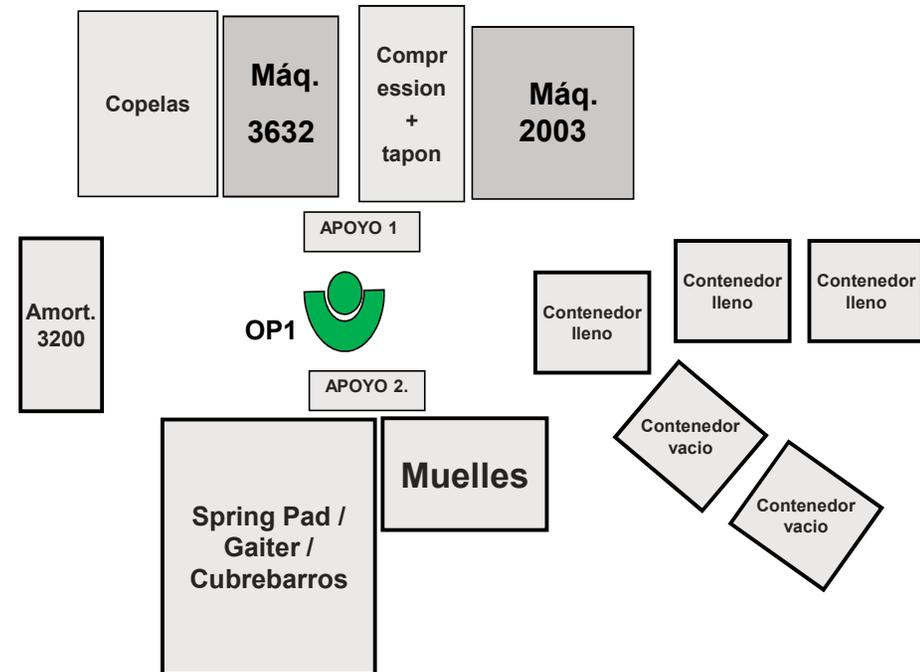
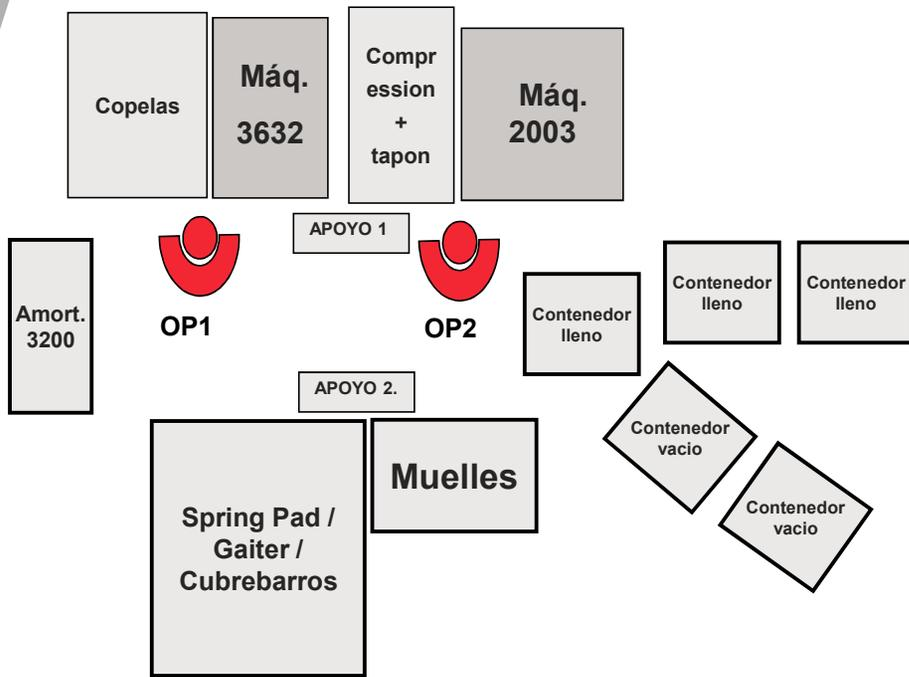

TL



TM que NO cumplen distancia social



TM que SI cumplen distancia social



TRABAJO REALIZADO COVID-19

4. MAMPARAS OFICINAS PARA ASEGURAR LA DISTANCIA SOCIAL DE 2 METROS

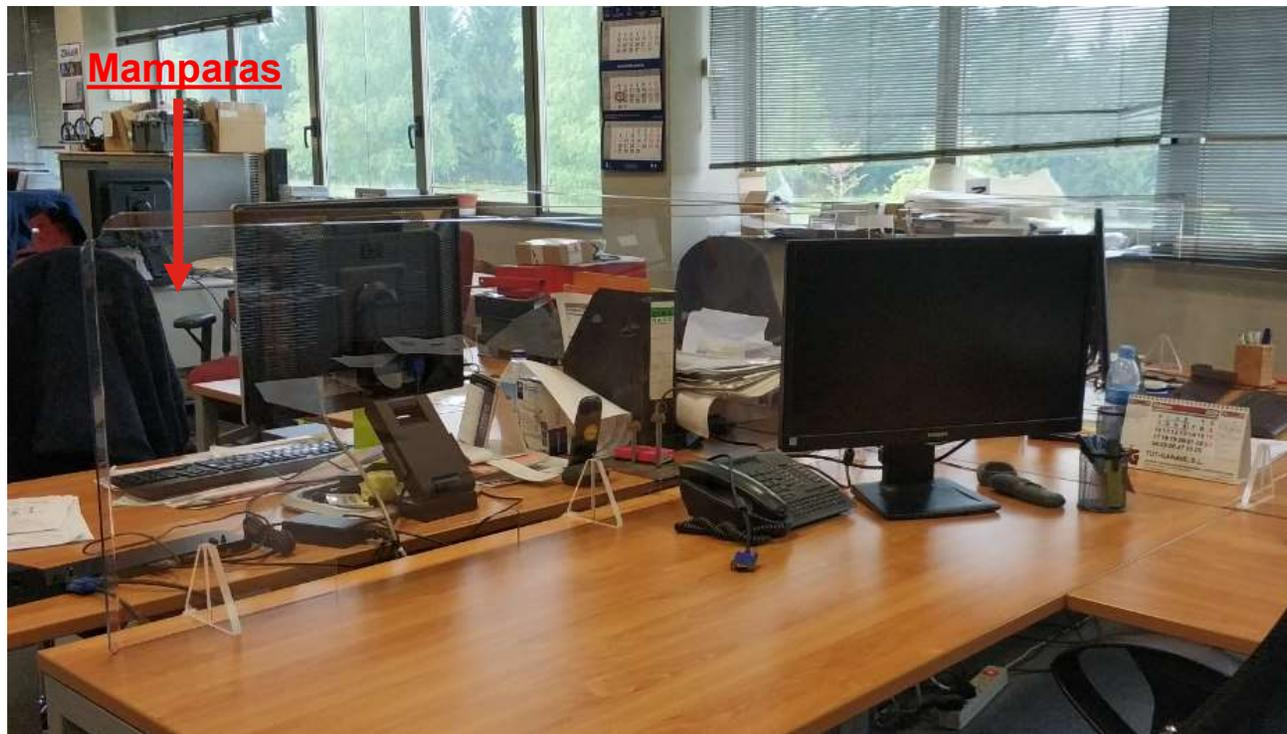

Oficinas:

- Ingeniería
- CI
- EHS
- RRHH
- Finanzas
- Compras&Customer Planner
- Producción
- Almacén

TRABAJO REALIZADO COVID-19

5. MEDIDAS ADICIONALES

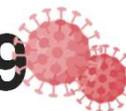

1. Cierre servicio comedor

2. Cierre vestuarios (excepciones concretas)- PENDIENTE ANALISIS FINAL

- Los vestuarios permanecerán cerrados **salvo para el personal de mantenimiento, Dynachrome, mantenimiento de KTL, depuradora y laboratorio** que dispondrán de un protocolo específico para evitar aglomeraciones en los mismos
- El resto de los trabajadores vendrán vestidos desde casa con la ropa y calzado de trabajo.
- Cada semana se hará entrega de 5 bolsas de plástico con cierre para que nada más llegar a casa nos cambios de ropa y la metamos la del trabajo en la bolsa. Al día siguiente, al llegar a planta, depositar la ropa para lavar con normalidad

3. Cierre área descanso oficinas

4. Cierre marquesinas fumadores exterior: se fumará en el exterior de las naves, manteniendo las distancias de seguridad . Se dispondrá de varios ceniceros repartidos junto a las fachadas de las naves

5. Máquinas vending y EPIS fuera de servicio

6. Cierre de fuentes.

7. Creación de un Equipo de Emergencias

OBJETIVO:
Eliminar focos críticos de contagio y evitar la propagación del COVID 19

TRABAJO REALIZADO COVID-19

6. PROTOCOLO DE BUENAS PRACTICAS



INDICE DE CONTENIDOS:

- 0 . Comunicación y formación a la plantilla (Entrega de tríptico)
1. Protocolos generales
2. Protocolos de producción.
3. Protocolos de logística.
4. Protocolos de mantenimiento.
5. Protocolos de oficinas.





PROCOLOS GENERALES

INDICE

PROTOCOLOS GENERALES

1. Protocolo equipo de Emergencias COVID 19
2. Protocolo prevención del coronavirus.
3. Protocolo pautas generales.
4. Protocolo actuación ante un positivo.
5. Protocolo de transporte a lugar de trabajo - BUS
6. Protocolo de transporte a lugar de trabajo – COCHE PROPIO
7. Protocolo de accesos.
8. Protocolo de mascarillas.
9. Protocolo de vestuarios
10. Protocolo áreas de descanso
11. Protocolo baños
12. Protocolo reuniones internas y de producción
13. Protocolo vigilante
14. Protocolo visitas
15. Protocolo contratas

Protocolo – Equipo de Emergencia

Con el objetivo de asegurar y mantener la seguridad en la planta contra el coronavirus se creará un equipo de emergencias que controle y colabore con el equipo de planta para :

1. CONTROL DE ACCESOS

- Medición de temperaturas a los tres turnos (En la barrera de acceso y únicamente bajando la ventanilla) → Si Temperatura > 37°, deberá irse a casa y ponerse en contacto con su médico de empresa.
- Desinfección zapatos y manos.

2. EQUIPOS DE PROTECCIÓN Y DESINFECCIÓN

- Distribución semanal de kit de EPIS (2 mascarillas, 5 guantes y 5 bolsas de basura).
- Preparar las disoluciones de los productos desinfectantes.
- Asegurar que en todos los puntos de uso haya producto desinfectante en los pulverizadores y gel desinfectante de manos.
- Atender a necesidades especiales de EPIS si las hubiese.

3. CONTROL EN PLANTA

- Control de áreas de descanso.
- Control de marquesinas de fumadores.
- Control de fichajes.
- Control de aseos.
- Control de limpiezas internas y de Eulen.

OBJETIVO:
Mantener distancia social recomendada de 2 metros y cumplimiento de protocolos.

4. COMUNICACIÓN Y APOYO

Prevención coronavirus

Información

6 de Abril 2020

1



2



KIT SEMANAL:

- 2 mascarillas.
- 5 guantes.
- 5 bolsas de basura.

(*) Hasta Fin de Estado de alarma

PROCOLO PREVENCIÓN DEL CORONAVIRUS

Protocolo de actuación en la prevención del coronavirus

Si presentas **alguno** de los siguientes **síntomas**:

Fiebre



Tos



Quédate en casa y llama a tu centro de salud

Si tienes:

Sensación de falta de aire



Empeoramiento

Sensación de gravedad

Llama al **112**

Es un teléfono de urgencias.
Su buen uso depende de todos.

**Ante cualquier síntoma,
no vengas a trabajar quédate en casa**

**Si has estado en contacto estrecho con
una persona afectada por el COVID-19, no
vengas a trabajar.**

**Limita los contactos con terceras personas
a los imprescindibles.**

Sigue el confinamiento al salir del trabajo.

Gracias!!

Consulta fuentes oficiales para informarte:
www.mscbs.gob.es
[@sanidadgob](https://twitter.com/sanidadgob)

17 marzo 2020

12 de abril 2020

CORONAVIRUS

¿QUÉ PUEDO HACER PARA PROTEGERME?

- 

LÁVATE LAS MANOS FRECUENTEMENTE.
- 

AL TOSER O ESTORNUDAR CÚBRETE LA BOCA Y LA NARIZ CON EL CODO O CON UN PAÑUELO.
TIRA EL PAÑUELO INMEDIATAMENTE Y LÁVATE LAS MANOS CON UN DESINFECTANTE DE MANOS A BASE DE ALCOHOL, O CON AGUA Y JABÓN.
- 

MANTÉN UNA DISTANCIA DE AL MENOS UN METRO DE LAS PERSONAS QUE TOSEN, ESTORNUDEN Y TENGAN FIEBRE.
- 

EVITA TOCARTE LOS OJOS, LA NARIZ Y LA BOCA.
- 

AUMENTA LA LIMPIEZA DE SUPERFICIES QUE ESTÉN EN CONTACTO CON MANOS EN EL HOGAR Y EN LUGARES PÚBLICOS.

EN LA WEB DE OSAKIDETZA Y DEL DEPARTAMENTO DE SALUD

 **Osakidetza**

 **ELUSKO JAURLARITZA**  **GOBIERNO VASCO**

RECOMENDACIONES para prevenir el coronavirus

Lávate las manos



Después de ir al baño

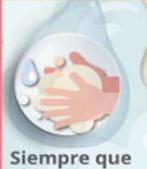

Siempre que tus manos estén sucias



Antes de comer o manipular alimentos



Lleva las uñas cortas para facilitar la higiene de manos



Después de sonarte la nariz, estornudar o toser



Evita el uso de anillos, pulseras, relojes para facilitar la higiene de manos



Antes y después de atender a una persona enferma



Después del contacto con animales

PROTOCOLO ACTUACIÓN ANTE UN POSITIVO

Protocolo – Qué hacer si se confirma un caso positivo en la planta?

Prevención coronavirus
Información

31 Marzo 2020

Cada vez que se notifique la existencia de caso confirmado de COVID-19 de cualquier trabajador de nuestra planta:

1. Recursos Humanos es informado por el trabajador/familia.
2. Se convoca el Comité de Seguimiento (RHH, Plant Manager, Manager del Area, EHS)
 - Definición de los contactos estrechos *
 - Los trabajadores que sean contacto estrecho deberán permanecer en su domicilio 14 días
 - Aviso a Vigilancia de la Salud para que programe el estudio de contactos
 - Se contactará telefónicamente con cada uno de ellos para informarles de su potencial contacto con un caso confirmado (existe guía para la llamada telefónica)
3. Informar al Comité de Seguridad y Salud Laboral
4. Limpieza y desinfección del entorno de trabajo
5. Seguimiento del estado de salud del caso confirmado y los contactos estrechos
6. Comunicación del Nº casos confirmados a toda la plantilla (por mail Ermua all y metaposta).

* Contacto estrecho: Trabajadores que hayan estado en el mismo lugar que un caso confirmado, posible o probable y mientras el caso presentaba síntomas estaba a una distancia menor de 2m durante un tiempo de al menos 15 minutos

Protocolo – Asistencia a puesto de trabajo – SERVICIO AUTOBUS

Prevención coronavirus

Información

Dentro del paquete de medidas que se están adoptando para prevenir la posible propagación del “Coronavirus”, en el caso de autobús de empresa se van a adoptar las siguientes medidas:

6 de Abril 2020

1. Establecimiento de sitios fijos en los que sentarse (ver imagen, puntos blancos).

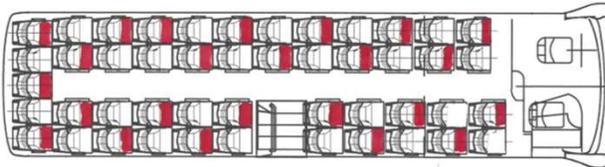

2. Al reducir el número de asientos disponibles para cada autobús, se contratará un servicio extraordinario (autobús extra) para cada uno de los viajes.

3. Siempre que se deje gente en la planta, se limpiarán las zonas sensibles (agarraderos, apoyabrazos, botoneras, asientos...) con un rociador que tiene desinfectante

4. Se hará una limpieza desinfectante diaria

5. La entrada se realizará por la zona de delante, debido a que el conductor tiene que tomar la temperatura de cada viajero. El conductor, para realizar esa tarea, irá protegido con mascarilla o visera con pantalla protectora
El chofer además irá suministrando hydrogel a cada viajero según accede al autobus para la desinfección de manos.

6. Utiliza la mascarilla si vas en transporte público (Guía del Ministerio Sanidad 11/4/2020)

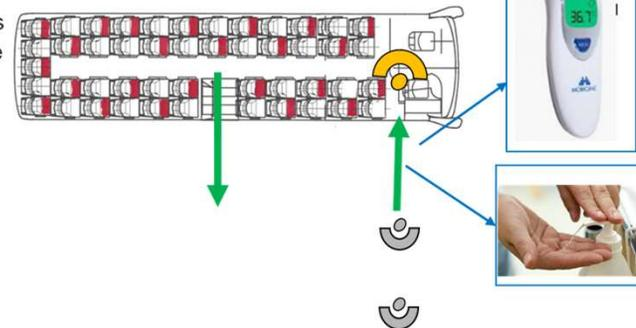

10 marzo 2020

5

PROTOCOLO TRANSPORTE A LUGAR DE TRABAJO -COCHE

Protocolo – Asistencia a puesto de trabajo – CONDUCTOR ÚNICO

Prevención coronavirus

Con el objetivo de minimizar la exposición al COVID-19 se define el siguiente protocolo:

Información

6 de Abril 2020

Según la Modificación del RD 463/2020 del 14 de Marzo:



EN VIGOR
Desde las 12 de la noche
de hoy 18 de marzo de 2020

La Circulación de las personas permitida debe realizarse preferiblemente de manera individual. Máximo 1 persona por cada fila de asientos manteniendo la mayor distancia posible entre los ocupantes (guía Ministerio Sanidad 11/4/2020)



ASÍ SÍ

Se prohíbe los desplazamientos con acompañantes.



ASÍ NO

NOTA: Este protocolo es únicamente una recomendación de la empresa

"DRIV: Confidential"

COD: 20COVID19

35



Protocolo – Accesos producción

Prevención coronavirus

Con el objetivo de minimizar la exposición al coronavirus se definen los siguientes pasos:

Información

23 Marzo 2020

1. Control de Temperatura

1. Si vienes en el autobús de la empresa, el chófer realiza el control en el acceso
2. Si vienes en tu coche, baja la ventanilla en el acceso al parking. El Equipo de Emergencia COVID realizará el control de temperatura

Si una persona tiene una Temperatura $> 37,1^{\circ}$ *, deberá irse a casa y ponerse en contacto con el médico de empresa.

2. Acceso obligatorio a planta por escalera de vestuarios

Al pasar por el pasillo de las taquillas de ropa sucia, puedo depositar la ropa del día anterior para lavar con normalidad en dichas taquillas

3. Desinfección en el acceso

Desinfección de manos con pulverizado de desinfectante

Desinfección de calzado al pasar por cubeto con desinfectante

4. Fichaje en los puntos más próximos al puesto de trabajo

Para evitar la acumulación de personas en el punto de fichaje de la escalera de vestuarios, ficharemos en los puntos más cercanos a nuestro puesto de trabajo:

- * línea 3200
- * varillas
- * acceso vestuarios
- * oficinas
- *ULTRON

5. Entrada y salida escalonada

Protocolo – Accesos oficinas

Prevención coronavirus

Con el objetivo de minimizar la exposición al coronavirus se definen los siguientes pasos preventivos en el acceso a planta:

Información

5 Abril 2020

1. Control de Temperatura

1. Si vienes en el autobús de la empresa, el chófer realiza el control en el acceso
 2. Si vienes en tu coche, baja la ventanilla en el acceso al parking. El Equipo de Emergencia COVID realizará el control de temperatura
- Si una persona tiene una Temperatura es $> 37^{\circ}$ *, deberá irse a casa y ponerse en contacto con el médico de empresa.

2. Acceso obligatorio a planta por entrada principal. Fichaje

3. Desinfección en el acceso

Es obligatorio desinfectarse las manos a la entrada (dispensador automático) y desinfectar el calzado pasando po el cubeto con desinfectante

4. Entrada y salida escalonada

* Protocolo actuación frente al COVID 19 para la industria Gobierno Vasco 18/3/2020

Protocolo – Uso de mascarillas

Prevención coronavirus

Según las publicaciones actuales de los departamentos de Sanidad, **NO** es necesario el uso genérico de mascarillas **Información** en los procesos industriales en relación a la exposición al COVID-19 si se mantiene la distancia interpersonal (Osalan; “Buenas prácticas en los centros de trabajo” Ministerio Sanidad, 11/4/2020). Se irá actualizando la obligatoriedad de su uso si procede adaptándolo a las publicaciones de las Autoridades Sanitarias

30 Marzo 2020

Se estipula como **obligatorio** el uso de mascarilla en los siguientes puestos:

- Puestos exposición al público: API, transportistas
- Puestos móviles que no puedan asegurar los 2 m de distancia social: logísticos, comodines, mantenimiento,..

Si vas a utilizarla es necesario que sigas las **siguientes pautas**:

1. Lávate las manos antes de ponértela y después de quitártela
2. Póntela y quitatela siguiendo las pautas indicadas que se incluyen en el presente protocolo
3. Guárdala para su próximo uso siguiendo las pautas
4. Tírala siempre a los contenedores Específicos.



1

Protocolo – Vestuarios

Prevención coronavirus

Información

02 de Abril de 2020

Con el objetivo de minimizar la exposición al coronavirus en los vestuarios se ha generado un protocolo para mantener higiene y distancia social:

1. ¿Cuántas personas accederán al vestuario?

- El aforo máximo por vestuario será de 8 personas.
- Sólo habrá 2 personas por pasillo de taquillas.
- La ubicación en cada pasillo de cada persona será en las esquinas de los bancos.

2. ¿Cuándo puedo acceder a mi vestuario?

- Habrá un sistema de tarjetas para gestión visual por vestuario y por pasillo.
- Cuando acceda al vestuario he de colocar mi tarjeta identificativa en el panel.
- Cuando abandone el vestuario he de retirar mi tarjeta identificativa en el panel.
- Si hay 2 tarjetas en el panel que identifica mi pasillo no puedo acceder.
- Si solo hay una o ninguna tarjeta en el panel que identifica mi pasillo puedo acceder.
- Cada persona tendrá una tarjeta individual.

3. ¿Qué hago si no puedo entrar al vestuario por ocupación?

- Si el pasillo de mi vestuario está completo esperaré tras la línea amarilla más cercana a la entrada del vestuario.
- Accederé al vestuario cuando un usuario de mi pasillo haya retirado la tarjeta del panel.

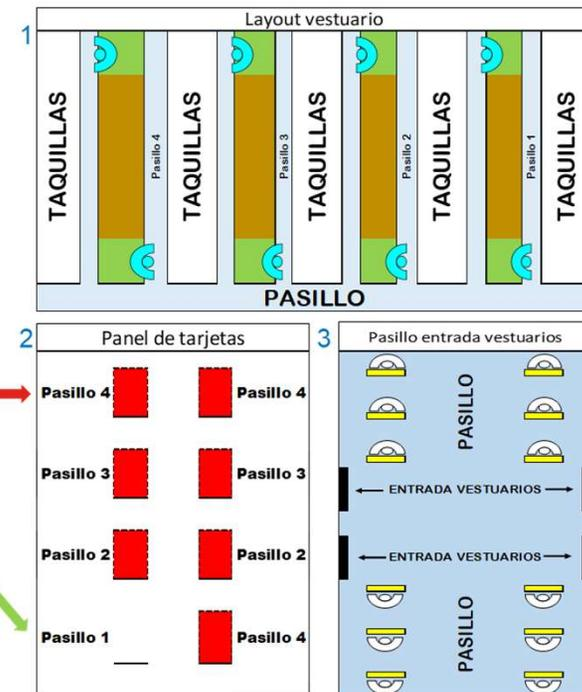

Protocolo – Vestuarios (limpieza)

Con el objetivo de minimizar la exposición al coronavirus a través de la superficies se define el siguiente protocolo para la limpieza antes y después del uso del vestuario:

1. ¿Qué tengo que limpiar?

- Parte del banco habilitado donde me voy a sentar.
- Zona de la taquilla que voy a manipular.

2. ¿Con qué y cómo tengo que limpiar?

- Con el producto desinfectante del que dispones en los pulverizadores.
- Aplica el producto con el pulverizador, espera 5 minutos.
- Termina de secar con un papel.
- Al terminar, tira el papel al contenedor dispuesto para tal fin.
- Lávate las manos.

3. ¿Cuándo tengo que limpiar?

- Al entrar al vestuario antes de cambiarme.
- Al finalizar de cambiarme antes de salir del vestuario.

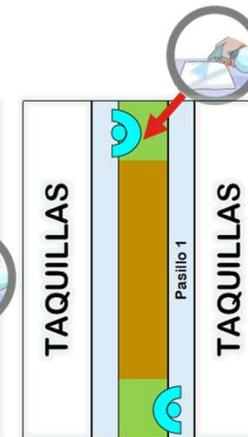
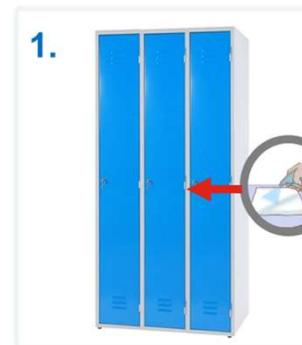

Protocolo – Limpieza de manos

Prevencción coronavirus
Información
20 Marzo 2020

¿Cómo tengo que lavarme las manos?

1. Respóndete en la palma de la mano con agua y producto suficiente para cubrir ambas manos.
2. Frotar la palma de la mano sobre la palma de la otra mano.
3. Frotar la palma de la mano derecha sobre el dorso de la mano izquierda.
4. Frotar la palma de la mano izquierda sobre el dorso de la mano derecha.
5. Frotar el dorso de las manos entre sí con los dedos entrelazados.
6. Frotar la palma de la mano derecha sobre la palma de la mano izquierda.
7. Frotar la palma de la mano izquierda sobre la palma de la mano derecha.
8. Secar las manos con toallas o papel.

¿Cuándo tengo que lavarme las manos?
Siempre lavarse las manos en **ORIGEN** y al llegar al **DESTINO**

GEL DESINFECTANTE:

- Al entrar y salir del área de descanso.
- Al comenzar y finalizar el reporte en PC.
- Al comenzar y finalizar cualquier tipo de medición con útiles de control.
- Al llegar al puesto de trabajo y al abandonar el puesto de trabajo.
- Siempre que me quite los guantes.
- Después de toser, estornudar o sonarse.

AGUA Y JABÓN:

- Al entrar y salir del vestuario.
- Al entrar y salir del baño.
- Siempre que tengas las manos visiblemente sucias.
- Después de toser, estornudar o sonarse.

NOTA: Evitar el uso de anillos, pulseras, relojes de mano u otros adornos que puedan dificultar una correcta higiene de manos.

PROTOCOLO ÁREAS DE DESCANSO

Protocolo – Áreas de descanso

Prevención coronavirus

Información

02 de Abril de 2020

Con el objetivo de minimizar la exposición al coronavirus en las áreas de descanso

se ha elaborado un protocolo para mantener higiene y distancia social:

1. ¿Cuántas personas accederán al área de descanso y cuando?

- El aforo máximo por área de descanso será el determinado en cada una de ellas para mantener la distancia social.
- Sólo me puedo sentar en las ubicaciones definidas en verde.
- Cada equipo de fabricación y en cada relevo tiene definida un área de descanso y una hora para poder acceder a ella y no sobrepasar el aforo de cada una.

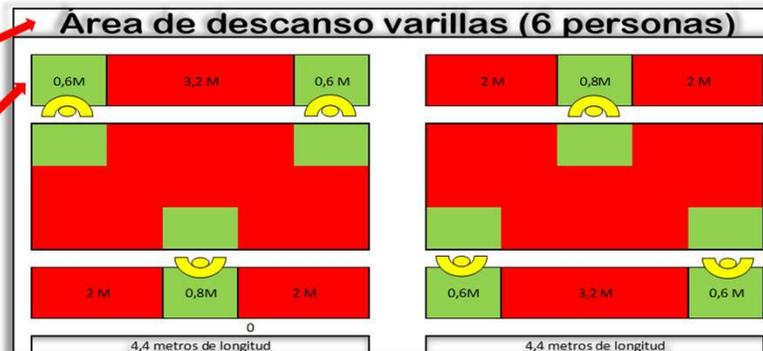

Área / personas	Comedor (26 personas)				Tubería (4 personas)				700 (6 personas)				3200 (9 personas)				CES (9 personas)				Varillas (6 personas)				
	8:45	9:00	9:15	9:30	8:45	9:00	9:15	9:30	8:45	9:00	9:15	9:30	8:45	9:00	9:15	9:30	8:45	9:00	9:15	9:30	8:45	9:00	9:15	9:30	
ALMACÉN	2																								
Varillas	9																						2		
tubería ext	4				4																	6		3	
Sold. Strut	9		9																						
Soldadura CES	11		11																						
kata	7			7																					
tubería interior	4		4																						
Subconjuntos	11			11																					
3200 / 700	5			5																					
TREN DE REPARTO	1			1																					
Packing	8																								
PACKING CES 2	1																								
Montaje CES	22																								
mantenimiento	4																								
PREPARACIÓN MATERIALES	6																								
ELASTOMEROS + packing 3200	1																								
MODULAR	1																								
	106	0	24	0	24	4	0	4	0	6	0	6	0	9	0	9	0	9	0	0	0	6	0	5	0

Pautas de higiene en el uso de los aseos



Acceso 1 persona
cada vez



Lávate las manos



Usa el aseo



Lávate las manos



Sécate las manos



Pulveriza: Con el papel de secarte las manos, coge el pulverizador y pulveriza: tapa del inodoro+ pulsador de la bomba + manilla puerta + grifo.
Úsalo también para la abrir la puerta exterior del aseo si fuera necesario



Tira el papel en la
papelera

Buenas prácticas para las reuniones internas

Con el objetivo de minimizar la exposición al coronavirus a través las reuniones internas, ten en cuenta las siguientes prácticas a adoptar con efecto inmediato :

1. Minimiza las reuniones al máximo

2. Cuando sea necesario llevarlas a cabo, sigue estas normas:

2.1. No realizar reuniones en salas ni despachos sin ventilación

No podrán realizarse por tanto reuniones en las siguientes salas:

Obeya

PED

Calidad

Producción-planificación

Las reuniones que habitualmente se realizan en estas salas, se pasarán a la Urko

2.2. Respetar las distancias de seguridad entre los asistentes (2 m)

En salas pequeñas con ventilación y despachos con ventilación, se podrán realizar reuniones con número limitado de asistentes

Sala Gorbea y salas pequeñas con ventilación : máximo 4 personas

Despachos con ventilación. máximo 3 personas

2.3. Ventilar la sala antes y después de la reunión

2.4. NO compartir material (rotuladores de pizarra, bolígrafos,...)

2.4. Lávate las manos antes y después de la reunión

Información



Buenas prácticas para las reuniones internas en producción

Con el objetivo de minimizar la exposición al coronavirus a través las reuniones internas, se establecen las siguientes medidas para las reuniones en las líneas de producción (mejora continua): **Información**

1. Minimiza las reuniones al máximo: se realizará una reunión semanal

2. Con las siguientes normas:

2.1. Se realizarán frente al Cell Board (espacio abierto)

2.2. Respetar las distancias de seguridad entre los asistentes: Colócate en las zonas marcadas para cada persona

2.3. No compartas bolígrafos o rotuladores.

Organiza la reunión para que anote en el panel una única persona.

Que esta persona limpie los rotuladores con el producto desinfectante (pulverizador) antes y después de usarlos

Protocolo – Vigilante entrada

Con el objetivo de minimizar la exposición al coronavirus a través de los servicios de vigilancia se definen las siguientes tareas extras:

1. Personal de oficinas

- Control de Temperaturas → Si Temperatura > 37°, deberá irse a casa y ponerse en contacto con su médico de empresa.

2. Control de camioneros

- Control de temperatura → Si Temperatura > 37°, no podrá acceder a planta.
- Entrega de EPIS necesarios (mascarilla y guantes) y tríptico.
- Cumplimentación del check necesario.

3. Control de visitas

- Control de temperatura → Si Temperatura > 37°, no podrá acceder a planta.
- Entrega de EPIS necesarios (mascarilla y guantes) y tríptico.
- Cumplimentación del check necesario.

4. Buenas prácticas - Vigilante

- Mantén siempre la distancia de seguridad con todas las personas (2m)
- Utiliza máscara de protección y guantes de látex para tus tareas.
- Cuando vayas a comer o a utilizar el baño: Retírate los guates, tíralos a la basura, Quítate la máscara y lávate las manos(Siempre antes y después).
- No compartas el material (bolis, teléfonos, teclado....).
- Al finalizar el turno, limpia todo el material de trabajo con producto desinfectante.

Prevención coronavirus

Información

6 de Abril 2020



<37.0 °C
AUTORIZADO
ACCESO A PLANTA



>37.0 °C
PROHIBIDO ACCESO
A PLANTA



Buenas prácticas relacionadas con visitas

Con el objetivo de minimizar la exposición al coronavirus a través las, ten en cuenta las siguientes prácticas a adoptar con efecto inmediato :

- Solo estarán autorizadas aquellas que sean bussiness critical y tras aprobación por el Responsable de Departamento correspondiente

* Intenta realizar las reuniones necesarias con proveedores vía Skype/teams

- Si se diera el caso anterior:

1. Control de acceso:

La visita * pasará por el control de Temperatura

* deberá cumplimentar en el puesto de control del vigilante un questionario sobre sintomatología

2. Haz que las visitas sean **lo más cortas posible**

3. La visita únicamente podrá permanecer en la sala de reunión y no estará permitido el acceso a planta

4. Uso obligatorio de mascarillas quirúrgicas para la visita



Prevención coronavirus

Información

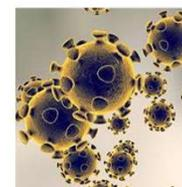

Acceso al cuestionario de exposición al riesgo para visitas y contrata: G:\CORONAVIRUS 2020\ cuestionario exposición riesgo visitas contrata

11 marzo 2020 1

Buenas prácticas relacionadas con contratas

Prevención coronavirus
Información

Con el objetivo de minimizar la exposición al coronavirus a través del personal de contratas , ten en cuenta las siguientes prácticas a adoptar con efecto inmediato :

Contratas Habituales:

- Se dispondrá de **un listado de las contratas y personas autorizadas para su acceso normal a planta**
- Todos los **protocolos internos** serán comunicados para su aplicación por parte del personal autorizado de las contrata habituales:



02COVID19	Pautas generales	23COVID19	Limpieza puesto de trabajo
03COVID19	Recomendaciones para prevenir Coronavirus	24COVID19	Higiene de manos
04COVID19	Áreas de descanso	25COVID19	pautas específicas mantenimiento
14COVID19	Gestión de vestuarios	41COVID19	Limpieza de carretillas o trenes
20COVID19	Transporte al centro de trabajo		
21COVID19	Limpieza celulares		
28COVID19	Mascarillas		
29COVID19	Guantes		
34COVID19	actuación si caso positivo: definición control estrecho/aviso a VS para comunicación y seguimiento /limpieza y desinfección		
36COVID19	Accesos (Tº y otros)		
38COVID19	Uso de aseos garantizando distancia seguridad		
	Marquesinas exteriores para fumadores		



10 Abril 2020 1

Buenas prácticas relacionadas con contratatas

Con el objetivo de minimizar la exposición al coronavirus a través del personal de contratatas, ten en cuenta las siguientes prácticas a adoptar con efecto inmediato :

Contratatas no habituales

- Solo estarán autorizadas aquellas que sean bussiness critical y tras aprobación por el Responsable de Departamento correspondiente
- Si se diera el caso anterior:
 1. Control de acceso:

Los trabajadores deberá cumplimentar en el puesto de control del vigilante un [cuestionario sobre sintomatología y pasarán por el control de Temperatura](#)

2. Accederán por las escaleras de vestuarios o acceso al API pasando por el punto de desinfección de manos y calzado
3. Solo podrán permanecer en la zona acotada impidiendo el paso de personas externas a la contrata (*)
4. Previo a la entrada deberán limpiar los materiales y herramienta con solución alcohólica/desinfectante y un paño/papel (*)
5. Al terminar el trabajo limpiarán con solución alcohólica/desinfectante y un paño/papel la superficie sobre la que hayan trabajado(*)
6. Únicamente se asignará un interlocutor con la contrata
7. Uso obligatorio de mascarilla higiénica

(*) Especificar detalle en el Acta de Coordinación

Acceso al cuestionario de exposición al riesgo para visitas y contratatas: G:\CORONAVIRUS 2020\ cuestionario exposición riesgo visitas contratatas

10 Abril 2020

Prevención coronavirus
Información





PROTOCOLO PRODUCCIÓN

INDICE

PROTOCOLOS PRODUCCIÓN

1. Protocolo higiene de manos.
2. Protocolo de uso de guantes.
3. Protocolo de limpieza de puestos de trabajo.
4. Protocolo de limpieza de PC individuales
5. Protocolo de sistemas de medición.
6. Protocolo de limpieza de teléfonos.
7. Protocolo de utillajes
8. Protocolo limpieza de Traspaletas
9. Protocolo limpieza de mandos de grúas

Protocolo – Limpieza de manos

Prevención coronavirus

Información

25 Marzo 2020

¿Cómo tengo que lavarme las manos?

1a



Deposite en la palma de la mano una dosis de producto suficiente para cubrir todas las superficies;

1b



2



Frótese las palmas de las manos entre sí;

3



Frótese la palma de la mano derecha contra el dorso de la mano izquierda entrelazando los dedos y viceversa;

4



Frótese las palmas de las manos entre sí, con los dedos entrelazados;

5



Frótese el dorso de los dedos de una mano con la palma de la mano opuesta, agarrándose los dedos;

6



Frótese con un movimiento de rotación el pulgar izquierdo, atrapándolo con la palma de la mano derecha y viceversa;

7



Frótese la punta de los dedos de la mano derecha contra la palma de la mano izquierda, haciendo un movimiento de rotación y viceversa;

8



Una vez secas, sus manos son seguras.

Crédito: OMS

¿Cuándo tengo que lavarme las manos?

Siempre lavarse las manos en ORIGEN y al llegar al DESTINO

GEL DESINFECTANTE:

- Al entrar y salir del área de descanso.
- Al comenzar y finalizar el reporte en PC.
- Al comenzar y finalizar cualquier tipo de medición con útiles de control.
- Al llegar al puesto de trabajo y al abandonar el puesto de trabajo.
- Siempre que me quite los guantes.
- Después de toser, estornudar o sonarse.

AGUA Y JABÓN:

- Al entrar y salir del vestuario.
- Al entrar y salir del baño.
- Siempre que tengas las manos visiblemente sucias.
- Después de toser, estornudar o sonarse.

NOTA: Evitar el uso de anillos, pulseras, relojes de mano u otros adornos que puedan dificultar una correcta higiene de manos.

Protocolo – Uso de guantes

Prevención coronavirus

Información

31 Marzo 2020

1. Si utilizas guantes como EPI en tu puesto de trabajo habitualmente,



- Sigue haciéndolo con normalidad
- Recuerda limpiarte las manos con gel desinfectante justo después de quitártelos



2. Las Autoridades Sanitarias no recomiendan el uso generalizado de guantes desechables como medida de protección ante el COVID 19, ya que:

Utilizar los guantes durante mucho tiempo hace que se ensucien y puedan contaminarse



Te puedes infectar si te tocas la cara con unos guantes contaminados



Quitarse los guantes sin contaminarse las manos no es sencillo, requiere una técnica específica. Es necesario lavarse las manos /desinfectarse con gel después de su uso



La limpieza adecuada y frecuente de manos es más eficaz que el uso de guantes



Un uso incorrecto de los guantes puede generar una sensación de falsa protección y poner en mayor riesgo de infección a quien los lleva, contribuyendo así a la transmisión

Si vas a utilizarlos recuerda:

Cómo quitarse los guantes desechables?



"DRiV: Confidencial"

COD: 29COVID19

52



Protocolo – Limpieza puesto trabajo

Con el objetivo de minimizar la exposición al coronavirus a través de la superficies se define el siguiente protocolo para la limpieza:

1. ¿Qué tengo que limpiar?

- Botoneras, antenas, pantallas.
- Superficies de trabajo.
- Norias o mamparas.
- Paneles de herramientas.
- Utilajes y multicotas.



2. ¿Con qué y cómo tengo que limpiar?

- Con el producto desinfectante del que dispones en los pulverizadores.
- Aplica el producto con el pulverizador, espera 5 minutos.
- Termina de secar con un papel.
- Al terminar, tira el papel al contenedor dispuesto para tal fin.
- Realiza esta tarea con los guantes puestos.

3. ¿Cuándo tengo que limpiar?

- En cada rotación, antes de dejar mi puesto y pasar al siguiente.
- Al inicio y fin de turno.

Prevención coronavirus

Información

25 de Marzo 2020

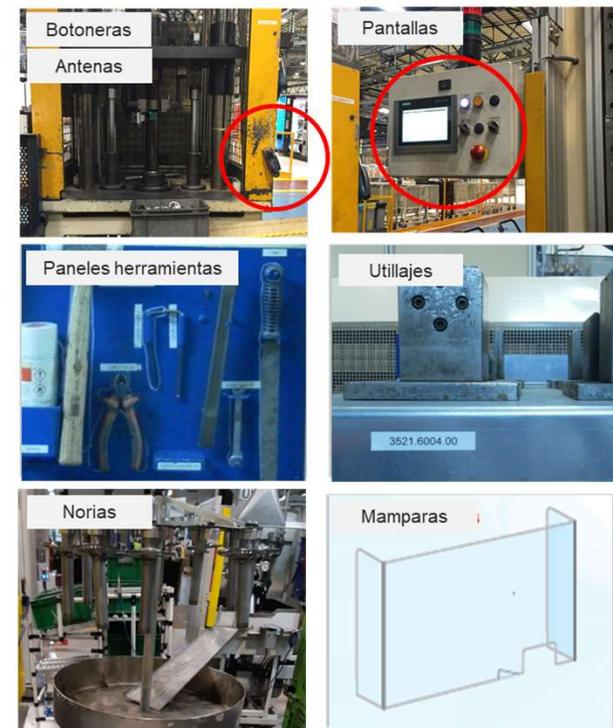

Protocolo – Limpieza de PC INDIVIDUALES

Con el objetivo de minimizar la exposición al COVID-19 se define el protocolo:

1. **Únicamente podrá utilizar el PC una persona al relevo**
 - Definir siempre al comienzo del relevo a la persona responsable 
2. **¿Qué tengo que limpiar?**
 - 1 Teclado → Se colocará film transparente al inicio del trabajo y se retirará al finalizar.
 - 2 Ratón.
 - 3 Impresora.
 - 4 PC y monitores.
3. **¿Con qué y cómo tengo que limpiar?**
 - Con el producto desinfectante del que dispones en los pulverizadores.
 - Aplica el producto con el pulverizador, espera 5 minutos.
 - Termina de secar con un papel. Al terminar, tira el papel al contenedor dispuesto para tal fin.
 - Realiza esta tarea con los guantes puestos.
4. **¿Cuándo tengo que limpiar?**
 - Al inicio y fin de turno.
5. **Al realizar el reporte, será necesario quitarse los guantes y limpiarse las manos con gel desinfectante antes y después de realizar el reporte en el PC.**
 - Revisa protocolo de limpieza de manos con gel desinfectante.

Prevención coronavirus

Información

6 de Abril 2020

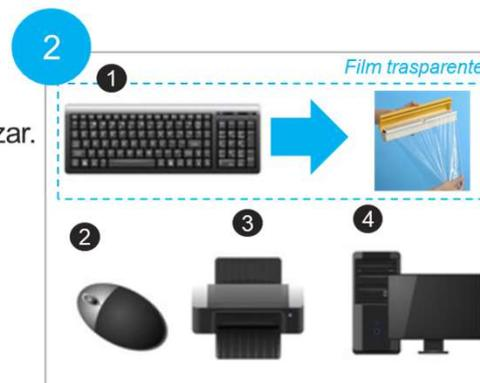

PROTOCOLO DE LIMPIEZA ÚTILES DE MEDICIÓN

Protocolo – Limpieza de útiles de medición

Prevención coronavirus

Información

24 Marzo 2020

Con el objetivo de minimizar la exposición al coronavirus se define el siguiente protocolo para la limpieza de todo tipo de útiles de medición:

1. Únicamente podrá utilizar los útiles de medición una persona al relevo.
(Definir siempre al comienzo del relevo a la persona responsable) 
2. Al inicio y al final del turno será necesario limpiar con producto desinfectante todos los útiles de medición utilizados en el relevo, incluida la mesa de calidad.
(Echa producto sobre un trozo de papel y limpia posteriormente el útil. El papel con el que se ha limpiado debe desecharse en el contenedor específico)
3. Al realizar la medición es necesario quitarse los guantes, y limpiarse las manos con gel desinfectante antes y después.
(Revisa las buenas practicas de limpieza de manos con gel desinfectante)



1

PROTOCOLO DE LIMPIEZA DE TELÉFONOS

Protocolo – Limpieza de teléfonos

Con el objetivo de minimizar la exposición al coronavirus a través de la superficies se define el siguiente protocolo para la limpieza de teléfonos:

Prevención coronavirus

Información

23 Marzo 2020

1. Únicamente podrá utilizar el teléfono una persona al relevo.

(No podrá compartirse el teléfono durante el relevo)



2. Al inicio y al final del turno será necesario limpiar con producto desinfectante el teléfono.

(Echa producto sobre un trozo de papel y limpia toda la superficie del teléfono, haz hincapié en aquellas zonas que tienen contacto con la cara.
El papel con el que se ha limpiado debe desecharse en el contenedor específico)

3. Al finalizar la limpieza del teléfono será necesario limpiarse las manos con gel desinfectante.

(Revisa las buenas practicas de limpieza de manos con gel desinfectante)



1

Buenas prácticas para intercambio de utillajes:

Prevención coronavirus

Información

Buenas prácticas generales

- Evitar cualquier contacto con proveedor externo de utillajes. Se contactará vía teléfono :
 - Tenneco contacta con proveedor para informar de que un utillaje debe ser recogido.
 - Proveedor contacto con Tenneco para informar de que va entregar un utillaje.
- Disponer de una zona de intercambio: pasillo de salida al exterior hacia el comedor, junto a la mecánica. Carro señalizado y espacio identificado.
- Los proveedores solo están autorizados a acceder hasta este punto de la fábrica, evitando así cualquier contacto con personal de Tenneco.
- Dado que el utillaje ha estado en manos de varias personas en estos trámites, después de su gestión, deberán limpiarse las manos.



PROTOCOLO DE LIMPIEZA TRASPALLETAS

Protocolo – Limpieza carretillas manuales

Con el objetivo de minimizar la exposición al COVID-19 se define el siguiente protocolo:

1. ¿Qué tengo que limpiar?

- 1 Empuñadura.
- 2 Mandos.
- 3 Barra de tracción.
- 4 Pistolas radio frecuencia



2. ¿Con qué y cómo tengo que limpiar?

- Con el producto desinfectante del que dispones en los pulverizadores.
- Aplica el producto con el pulverizador, espera 5 minutos.
- Termina de secar con un papel. Al terminar, tira el papel al contenedor dispuesto para tal fin.
- Realiza esta tarea con los guantes puestos.

3. ¿Cuándo tengo que limpiar?

- Al inicio de turno.
- Al final del turno.
- Al realizar la rotación (cuando llegas y cuando dejas el puesto)

Nota: La traspaleta será utilizada por una única persona en cada rotación.

Prevención coronavirus

Información

6 de Abril 2020



2

Protocolo – Limpieza de GRUAS

Con el objetivo de minimizar la exposición al COVID-19 se define el siguiente protocolo:

NOTA: EQUIPO COMPARTIDO, MUY IMPORTANTE

MANTER LAS LIMPIEZAS DEFINIDAS



Prevención coronavirus

Información

6 de Abril 2020

1. ¿Qué tengo que limpiar?

- Botoneras.
- Superficie lateral y trasera de la grúa.
- Barra de tracción.

2. ¿Con qué y cómo tengo que limpiar?

- Con el producto desinfectante del que dispones en los pulverizadores.
- Aplica el producto con el pulverizador, espera 5 minutos.
- Termina de secar con un papel. Al terminar, tira el papel al contenedor dispuesto para tal fin.
- Realiza esta tarea con los guantes puestos.

3. ¿Cuándo tengo que limpiar?

- Al comenzar a utilizar el mando de la grúa.
- Al finalizar de utilizar el mando de la grúa.

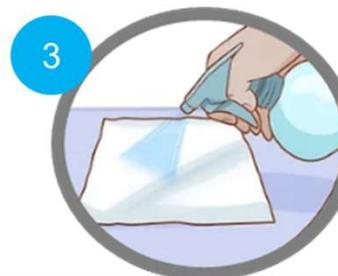



PROCOLO LOGÍSTICA

INDICE

PROTOCOLOS LOGÍSTICA

1. Protocolo higiene de manos.
2. Protocolo de uso de guantes.
3. Protocolo limpieza de carretillas eléctricas.
4. Protocolo limpieza de Traspaletas.
5. Protocolo limpieza de mandos de grúas.
6. Protocolo de limpieza de PC individuales.
7. Protocolo de limpieza de PC compartidos.
8. Protocolo de limpieza de teléfonos.
9. Protocolo de almacén
10. Protocolo camioneros
11. Protocolo API

Protocolo – Limpieza de manos

Prevención coronavirus

Información

25 Marzo 2020

¿Cómo tengo que lavarme las manos?

1a



Deposite en la palma de la mano una dosis de producto suficiente para cubrir todas las superficies;

1b



2



Frótese las palmas de las manos entre sí;

3



Frótese la palma de la mano derecha contra el dorso de la mano izquierda entrelazando los dedos y viceversa;

4



Frótese las palmas de las manos entre sí, con los dedos entrelazados;

5



Frótese el dorso de los dedos de una mano con la palma de la mano opuesta, agarrándose los dedos;

6



Frótese con un movimiento de rotación el pulgar izquierdo, atrapándolo con la palma de la mano derecha y viceversa;

7



Frótese la punta de los dedos de la mano derecha contra la palma de la mano izquierda, haciendo un movimiento de rotación y viceversa;

8



Una vez secas, sus manos son seguras.

Crédito: OMS

¿Cuándo tengo que lavarme las manos?

Siempre lavarse las manos en ORIGEN y al llegar al DESTINO

GEL DESINFECTANTE:

- Al entrar y salir del área de descanso.
- Al comenzar y finalizar el reporte en PC.
- Al comenzar y finalizar cualquier tipo de medición con útiles de control.
- Al llegar al puesto de trabajo y al abandonar el puesto de trabajo.
- Siempre que me quite los guantes.
- Después de toser, estornudar o sonarse.

AGUA Y JABÓN:

- Al entrar y salir del vestuario.
- Al entrar y salir del baño.
- Siempre que tengas las manos visiblemente sucias.
- Después de toser, estornudar o sonarse.

NOTA: Evitar el uso de anillos, pulseras, relojes de mano u otros adornos que puedan dificultar una correcta higiene de manos.

Protocolo – Uso de guantes

Prevención coronavirus

Información

31 Marzo 2020

1. Si utilizas guantes como EPI en tu puesto de trabajo habitualmente,



- Sigue haciéndolo con normalidad
- Recuerda limpiarte las manos con gel desinfectante justo después de quitártelos



2. Las Autoridades Sanitarias no recomiendan el uso generalizado de guantes desechables como medida de protección ante el COVID 19, ya que:

Utilizar los guantes durante mucho tiempo hace que se ensucien y puedan contaminarse



Te puedes infectar si te tocas la cara con unos guantes contaminados



Quitarse los guantes sin contaminarse las manos no es sencillo, requiere una técnica específica. Es necesario lavarse las manos /desinfectarse con gel después de su uso



La limpieza adecuada y frecuente de manos es más eficaz que el uso de guantes



Un uso incorrecto de los guantes puede generar una sensación de falsa protección y poner en mayor riesgo de infección a quien los lleva, contribuyendo así a la transmisión

Si vas a utilizarlos recuerda:

Cómo quitarse los guantes desechables?



"DRiV: Confidencial"

COD: 29COVID19

63



PROTOCOLO LIMPIEZA CARRETILLAS ELÉCTRICAS

Protocolo – Limpieza carretillas eléctricas y cabezas tractoras

Con el objetivo de minimizar la exposición al COVID-19 se define el siguiente protocolo:

Prevención coronavirus

Información

6 de Abril 2020

1. ¿Qué tengo que limpiar?

- 1 Volante
- 2 Palancas de manipulación.
- 3 Llaves de arranque/pulsadores.
- 4 Cinturón de seguridad.
- 5 Asas de acceso.
- 6 Frontal y laterales de pórtico.
- 7 Superficies donde apoyamos la manos.
- 8 Pistolas de radiofrecuencia



2. ¿Con qué y cómo tengo que limpiar?

- Con el producto desinfectante del que dispones en los pulverizadores.
- Aplica el producto con el pulverizador, espera 5 minutos.
- Termina de secar con un papel. Al terminar, tira el papel al contenedor dispuesto para tal fin.
- Realiza esta tarea con los guantes puestos.

3. ¿Cuándo tengo que limpiar?

- Al inicio de turno y final de turno.
- Al cambiar de carretilla/tren durante el turno

Nota: En el caso de flejadoras se limpiarán de igual modo al inicio y fin de turno.



PROTOCOLO DE LIMPIEZA TRASPALLETAS

Protocolo – Limpieza carretillas manuales

Con el objetivo de minimizar la exposición al COVID-19 se define el siguiente protocolo:

1. ¿Qué tengo que limpiar?

- 1 Empuñadura.
- 2 Mandos.
- 3 Barra de tracción.
- 4 Pistolas radio frecuencia



2. ¿Con qué y cómo tengo que limpiar?

- Con el producto desinfectante del que dispones en los pulverizadores.
- Aplica el producto con el pulverizador, espera 5 minutos.
- Termina de secar con un papel. Al terminar, tira el papel al contenedor dispuesto para tal fin.
- Realiza esta tarea con los guantes puestos.

3. ¿Cuándo tengo que limpiar?

- Al inicio de turno.
- Al final del turno.
- Al realizar la rotación (cuando llegas y cuando dejas el puesto)

Nota: La traspaleta será utilizada por una única persona en cada rotación.

Prevención coronavirus

Información

6 de Abril 2020



5

PROTOCOLO DE LIMPIEZA DE MANDOS DE GRUA

Protocolo – Limpieza de GRUAS

Con el objetivo de minimizar la exposición al COVID-19 se define el siguiente protocolo:

NOTA: EQUIPO COMPARTIDO, MUY IMPORTANTE

MANTER LAS LIMPIEZAS DEFINIDAS



Prevención coronavirus

Información

6 de Abril 2020

1. ¿Qué tengo que limpiar?

- Botoneras.
- Superficie lateral y trasera de la grúa.
- Barra de tracción.

2. ¿Con qué y cómo tengo que limpiar?

- Con el producto desinfectante del que dispones en los pulverizadores.
- Aplica el producto con el pulverizador, espera 5 minutos.
- Termina de secar con un papel. Al terminar, tira el papel al contenedor dispuesto para tal fin.
- Realiza esta tarea con los guantes puestos.

3. ¿Cuándo tengo que limpiar?

- Al comenzar a utilizar el mando de la grúa.
- Al finalizar de utilizar el mando de la grúa.

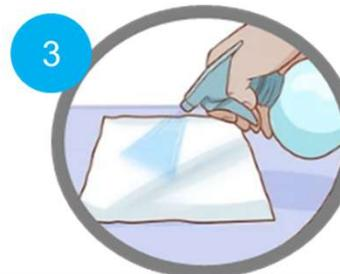

Protocolo – Limpieza de PC INDIVIDUALES

Con el objetivo de minimizar la exposición al COVID-19 se define el protocolo:

1. Únicamente podrá utilizar el PC una persona al relevo

- Definir siempre al comienzo del relevo a la persona responsable



2. ¿Qué tengo que limpiar?

- Teclado → Se colocará film transparente al inicio del trabajo y se retirará al finalizar.
- Ratón.
- Impresora.
- PC y monitores.



3. ¿Con qué y cómo tengo que limpiar?

- Con el producto desinfectante del que dispones en los pulverizadores.
- Aplica el producto con el pulverizador, espera 5 minutos.
- Termina de secar con un papel. Al terminar, tira el papel al contenedor dispuesto para tal fin.
- Realiza esta tarea con los guantes puestos.

4. ¿Cuándo tengo que limpiar?

- Al inicio y fin de turno.

5. Al realizar el reporte, será necesario quitarse los guantes y limpiarse las manos con gel desinfectante antes y después de realizar el reporte en el PC.

- Revisa protocolo de limpieza de manos con gel desinfectante.

Prevención coronavirus

Información

6 de Abril 2020

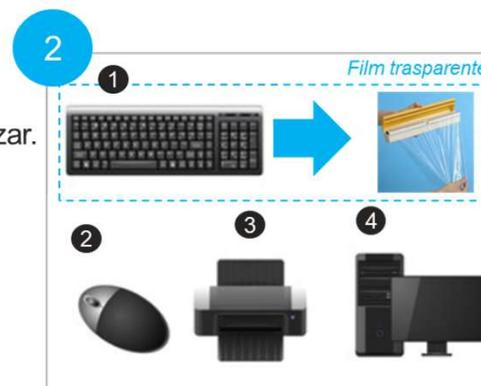

Protocolo – Limpieza de PC COMPARTIDOS

Con el objetivo de minimizar la exposición al COVID-19 se define el protocolo:

1. PC identificado como “PC Compartido”



2. ¿Qué tengo que limpiar?

- 1 Teclado → Se colocará film transparente al inicio del trabajo y se retirará al finalizar.
- 2 Ratón.
- 3 Impresora.
- 4 PC y monitores.



3. ¿Con qué y cómo tengo que limpiar?

- Con el producto desinfectante del que dispones en los pulverizadores.
- Aplica el producto con el pulverizador, espera 5 minutos.
- Termina de secar con un papel. Al terminar, tira el papel al contenedor dispuesto para tal fin.
- Realiza esta tarea con los guantes puestos.

4. ¿Cuándo tengo que limpiar?

- Al iniciar y finalizar el uso de un equipo informático compartido.

5. Al realizar el reporte, será necesario quitarse los guantes y limpiarse las manos con gel desinfectante antes y después de realizar el reporte en el PC.

- Revisa protocolo de limpieza de manos con gel desinfectante.

Prevención coronavirus

Información

6 de Abril 2020

1

Ordenadores Compartidos

1. VS20
2. ULMA PACKING SOLDADURA
3. PREPARACION CARROS
4. CES PACKING CALIDAD
5. VARILLAS
6. TUBERIA INTERIOR
7. SOLDADURA CES F1/F2
8. 3200 PACKING Y MONTAJE
9. 700
10. MONTAJE CES LAVADORAS

2

- 1
- 2
- 3
- 4

PROTOCOLO DE LIMPIEZA DE TELÉFONOS

Protocolo – Limpieza de teléfonos

Con el objetivo de minimizar la exposición al coronavirus a través de la superficies se define el siguiente protocolo para la limpieza de teléfonos:

Prevención coronavirus

Información

23 Marzo 2020

1. Únicamente podrá utilizar el teléfono una persona al relevo.

(No podrá compartirse el teléfono durante el relevo)



2. Al inicio y al final del turno será necesario limpiar con producto desinfectante el teléfono.

(Echa producto sobre un trozo de papel y limpia toda la superficie del teléfono, haz hincapié en aquellas zonas que tienen contacto con la cara.
El papel con el que se ha limpiado debe desecharse en el contenedor específico)

3. Al finalizar la limpieza del teléfono será necesario limpiarse las manos con gel desinfectante.

(Revisa las buenas practicas de limpieza de manos con gel desinfectante)



1

Protocolo Oficinas, muelles de carga e incoming

1. En el control de accesos el vigilante:

- Realizará el control de temperatura
- Entregará al transportista el cuestionario de síntomas
- Entregará al transportista guantes desechables y mascarillas
- Entregará a transportista normas específicas para la prevención ante el COVID19

2. Acceso y desinfección: Todos los transportistas se presentarán en la oficina del almacén (tanto expediciones como Incoming). En el acceso pasarán por la desinfección de manos y calzado

3. Nunca accederán a la oficina del almacén

Intercambiarán la documentación y las llaves a través de la mesa que hay junto a la ventanilla.

4. Acceso a los muelles: Para acceder a los muelles, tendrán que salir y volver a entrar por la puerta peatonal junto al muelle 1.

El transportista deberá permanecer junto al muelle, durante el tiempo que dure la carga / descarga

5. No podrán utilizar nuestras áreas de descanso, máquinas café, vending.

Prevención coronavirus

Información



Buenas prácticas Transportistas

Prevención coronavirus

Información



PASO 1. Control de Accesos: control de T°, cuestionario síntomas, entrega EPIS e Información



PASO 2. Entrar a la oficina del almacén



PASO 3. Punto de desinfección



PASO 4. Intercambio de documentación por la ventanilla



PASO 5. Salir al exterior



PASO 6. Entra al almacén por puerta peatonal junto al muelle 1

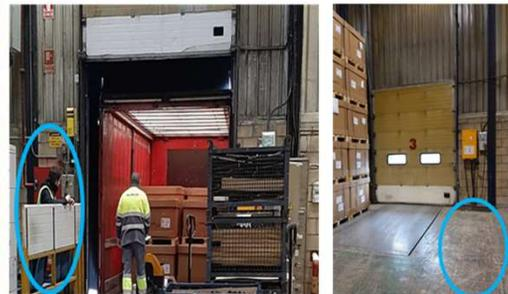

PASO 7. Quédate junto al muelle. Prohibido circular por el almacén.



GENERAL. No usar áreas de descanso, máquinas café, vending. Utilizar aseos específicos

Buenas prácticas en API:

Buenas prácticas generales

- Mantén siempre la distancia de seguridad con cualquier persona, también con los transportistas (2m).
- Utiliza en todo momento mascarilla de protección
- El personal externo entrará por la puerta peatonal pasando por el punto de desinfección de manos y calzado
- Ponte guantes cuando vayas a mover paquetería que te llegue y lávate/límpiate las manos
- Ten presentes las pautas de lavarte/desinfectarte las manos
- No compartas el material (bolis, teléfonos, teclado....).
- Al finalizar el turno, limpia todo el material de trabajo con alcohol

Prevención coronavirus

Información



1



PROTOCOLO MANTENIMIENTO

INDICE

PROTOCOLOS MANTENIMIENTO

1. Protocolo protección/desinfección mantenimiento.
2. Protocolo higiene de manos.
3. Protocolo de uso de guantes.
4. Protocolo limpieza de mandos de grúas.
5. Protocolo de limpieza de PC individuales.
6. Protocolo de limpieza de PC compartidos.
7. Protocolo de limpieza de teléfonos.

Elementos protección/desinfección- Mantenimiento

Cada Técnico de Mantenimiento dispondrá de los siguientes elementos de protección y desinfección *:

1. **Mascarilla:** Cada Técnico de Mantenimiento dispondrá de 2 mascarillas por semana. Duración de 3 días cada mascarilla.
(Revisa las buenas practicas de uso de mascarillas)
2. **Desinfectante:** Cada Técnico de Mantenimiento dispondrá de un **pulverizador con producto desinfectante** (para limpiar) y un **gel hidroalcohólico** para limpiarse las manos cuando no tenga a mano agua y jabón que deberán llevarse en los triciclos de cada uno.
3. **Papel:** Cada Técnico de Mantenimiento dispondrá de un rollo de papel que deberá de llevar en su triciclo.
4. **Guantes:**
Si utilizas **guantes como EPI** en tu puesto de trabajo habitualmente,
 - Sigue haciéndolo con normalidad
 - Recuerda limpiarte las manos con gel desinfectante justo después de quitártelos

Tienes a tu disposición **guantes desechables** pero ten en cuenta que Las Autoridades Sanitarias no recomiendan el uso generalizado de guantes desechables como medida de protección ante el COVID 19.

Úsalos para las intervenciones en las que sea necesario y después quítate los.

(Revisa las buenas practicas de uso de guantes)

* **El Equipo de Emergencia COVID será el encargado de la entrega de todos los materiales**

2

Protocolo – Limpieza de manos

Prevención coronavirus

Información

25 Marzo 2020

¿Cómo tengo que lavarme las manos?

1a



Deposite en la palma de la mano una dosis de producto suficiente para cubrir todas las superficies;

1b



2



Frótese las palmas de las manos entre sí;

3



Frótese la palma de la mano derecha contra el dorso de la mano izquierda entrelazando los dedos y viceversa;

4



Frótese las palmas de las manos entre sí, con los dedos entrelazados;

5



Frótese el dorso de los dedos de una mano con la palma de la mano opuesta, agarrándose los dedos;

6



Frótese con un movimiento de rotación el pulgar izquierdo, atrapándolo con la palma de la mano derecha y viceversa;

7



Frótese la punta de los dedos de la mano derecha contra la palma de la mano izquierda, haciendo un movimiento de rotación y viceversa;

8



Una vez secas, sus manos son seguras.

Crédito: OMS

¿Cuándo tengo que lavarme las manos?

Siempre lavarse las manos en ORIGEN y al llegar al DESTINO

GEL DESINFECTANTE:

- Al entrar y salir del área de descanso.
- Al comenzar y finalizar el reporte en PC.
- Al comenzar y finalizar cualquier tipo de medición con útiles de control.
- Al llegar al puesto de trabajo y al abandonar el puesto de trabajo.
- Siempre que me quite los guantes.
- Después de toser, estornudar o sonarse.

AGUA Y JABÓN:

- Al entrar y salir del vestuario.
- Al entrar y salir del baño.
- Siempre que tengas las manos visiblemente sucias.
- Después de toser, estornudar o sonarse.

NOTA: Evitar el uso de anillos, pulseras, relojes de mano u otros adornos que puedan dificultar una correcta higiene de manos.

Protocolo – Uso de guantes

Prevención coronavirus

Información

31 Marzo 2020

1. Si utilizas guantes como EPI en tu puesto de trabajo habitualmente,



- Sigue haciéndolo con normalidad
- Recuerda limpiarte las manos con gel desinfectante justo después de quitártelos



2. Las Autoridades Sanitarias no recomiendan el uso generalizado de guantes desechables como medida de protección ante el COVID 19, ya que:

Utilizar los guantes durante mucho tiempo hace que se ensucien y puedan contaminarse



Te puedes infectar si te tocas la cara con unos guantes contaminados



Quitarse los guantes sin contaminarse las manos no es sencillo, requiere una técnica específica. Es necesario lavarse las manos /desinfectarse con gel después de su uso



La limpieza adecuada y frecuente de manos es más eficaz que el uso de guantes



Un uso incorrecto de los guantes puede generar una sensación de falsa protección y poner en mayor riesgo de infección a quien los lleva, contribuyendo así a la transmisión

Si vas a utilizarlos recuerda:

Cómo quitarse los guantes desechables?



"DRiV: Confidencial"

COD: 29COVID19

77



Limpieza

1. Limpieza del área objeto de la intervención de Mantenimiento:

1- El propio técnico de mantenimiento **procederá a la limpieza del área donde tenga que actuar antes y después de la intervención** (con el producto desinfectante y papel desechable)

Realiza la limpieza con los guantes

(Pulveriza el producto desinfectante sobre un trozo de papel y limpia posteriormente la zona de trabajo. El papel con el que se ha limpiado debe desecharse en el contenedor específico)

2- Después de cada intervención se procederá la **desinfección de las manos con el gel** que cada uno porta en el triciclo y posteriormente con agua y jabón.

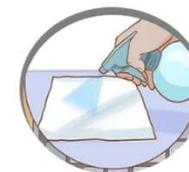

2. Triciclo:

- **No compartas el triciclo durante el turno.** Si así fuera, límpialo antes y después de usarlo
- **Límpialo al inicio y al final de turno** pulveriza el producto desinfectante sobre un trozo de papel y limpia la superficie del triciclo, especialmente manillar, sillín y cesta *El papel con el que se ha limpiado debe desecharse en el contenedor específico)*
- **Realiza la limpieza con guantes**



3. Herramientas :

- **No compartas la herramienta durante el turno. Si así fuera, límpiala antes y después de usarla**
- **Límpialas al inicio y al final de turno** pulveriza el producto desinfectante sobre un trozo de papel y límpialas. *El papel con el que se ha limpiado debe desecharse en el contenedor específico)*
- **Realiza la limpieza con guantes**



Protocolo – Limpieza de PC INDIVIDUALES

Con el objetivo de minimizar la exposición al COVID-19 se define el protocolo:

1. Únicamente podrá utilizar el PC una persona al relevo

- Definir siempre al comienzo del relevo a la persona responsable



2. ¿Qué tengo que limpiar?

- Teclado → Se colocará film transparente al inicio del trabajo y se retirará al finalizar.
- Ratón.
- Impresora.
- PC y monitores.



3. ¿Con qué y cómo tengo que limpiar?

- Con el producto desinfectante del que dispones en los pulverizadores.
- Aplica el producto con el pulverizador, espera 5 minutos.
- Termina de secar con un papel. Al terminar, tira el papel al contenedor dispuesto para tal fin.
- Realiza esta tarea con los guantes puestos.

4. ¿Cuándo tengo que limpiar?

- Al inicio y fin de turno.

5. Al realizar el reporte, será necesario quitarse los guantes y limpiarse las manos con gel desinfectante antes y después de realizar el reporte en el PC.

- Revisa protocolo de limpieza de manos con gel desinfectante.

Prevención coronavirus

Información

6 de Abril 2020

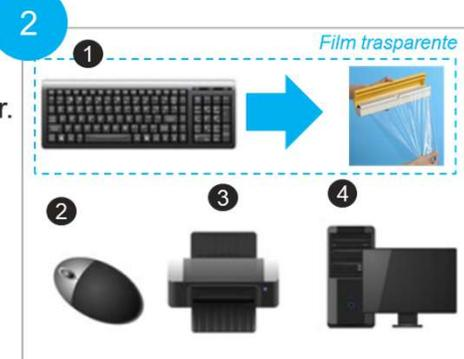

Protocolo – Limpieza de PC COMPARTIDOS

Con el objetivo de minimizar la exposición al COVID-19 se define el protocolo:

1. PC identificado como “PC Compartido”



2. ¿Qué tengo que limpiar?

- 1 Teclado → Se colocará film transparente al inicio del trabajo y se retirará al finalizar.
- 2 Ratón.
- 3 Impresora.
- 4 PC y monitores.



3. ¿Con qué y cómo tengo que limpiar?

- Con el producto desinfectante del que dispones en los pulverizadores.
- Aplica el producto con el pulverizador, espera 5 minutos.
- Termina de secar con un papel. Al terminar, tira el papel al contenedor dispuesto para tal fin.
- Realiza esta tarea con los guantes puestos.

4. ¿Cuándo tengo que limpiar?

- Al iniciar y finalizar el uso de un equipo informático compartido.

5. Al realizar el reporte, será necesario quitarse los guantes y limpiarse las manos con gel desinfectante antes y después de realizar el reporte en el PC.

- Revisa protocolo de limpieza de manos con gel desinfectante.

Prevención coronavirus

Información

6 de Abril 2020

1

Ordenadores Compartidos

1. VS20
2. ULMA PACKING SOLDADURA
3. PREPARACION CARROS
4. CES PACKING CALIDAD
5. VARILLAS
6. TUBERIA INTERIOR
7. SOLDADURA CES F1/F2
8. 3200 PACKING Y MONTAJE
9. 700
10. MONTAJE CES LAVADORAS

2

- 1
- 2
- 3
- 4

PROTOCOLO DE LIMPIEZA DE TELÉFONOS

Protocolo – Limpieza de teléfonos

Con el objetivo de minimizar la exposición al coronavirus a través de la superficies se define el siguiente protocolo para la limpieza de teléfonos:

Prevención coronavirus

Información

23 Marzo 2020

1. Únicamente podrá utilizar el teléfono una persona al relevo.

(No podrá compartirse el teléfono durante el relevo)



2. Al inicio y al final del turno será necesario limpiar con producto desinfectante el teléfono.

(Echa producto sobre un trozo de papel y limpia toda la superficie del teléfono, haz hincapié en aquellas zonas que tienen contacto con la cara.
El papel con el que se ha limpiado debe desecharse en el contenedor específico)

3. Al finalizar la limpieza del teléfono será necesario limpiarse las manos con gel desinfectante.

(Revisa las buenas practicas de limpieza de manos con gel desinfectante)



1



PROCOLO OFICINAS



INDICE

PROTOCOLOS OFICINAS

1. Protocolo higiene de manos.
2. Protocolo de limpieza oficinas

Protocolo – Limpieza de manos

Prevención coronavirus

Información

25 Marzo 2020

¿Cómo tengo que lavarme las manos?

1a



Deposite en la palma de la mano una dosis de producto suficiente para cubrir todas las superficies;

1b



2



Frótese las palmas de las manos entre sí;

3



Frótese la palma de la mano derecha contra el dorso de la mano izquierda entrelazando los dedos y viceversa;

4



Frótese las palmas de las manos entre sí, con los dedos entrelazados;

5



Frótese el dorso de los dedos de una mano con la palma de la mano opuesta, agarrándose los dedos;

6



Frótese con un movimiento de rotación el pulgar izquierdo, atrapándolo con la palma de la mano derecha y viceversa;

7



Frótese la punta de los dedos de la mano derecha contra la palma de la mano izquierda, haciendo un movimiento de rotación y viceversa;

8



Una vez secas, sus manos son seguras.

Crédito: OMS

¿Cuándo tengo que lavarme las manos?

Siempre lavarse las manos en ORIGEN y al llegar al DESTINO

GEL DESINFECTANTE:

- Al entrar y salir del área de descanso.
- Al comenzar y finalizar el reporte en PC.
- Al comenzar y finalizar cualquier tipo de medición con útiles de control.
- Al llegar al puesto de trabajo y al abandonar el puesto de trabajo.
- Siempre que me quite los guantes.
- Después de toser, estornudar o sonarse.

AGUA Y JABÓN:

- Al entrar y salir del vestuario.
- Al entrar y salir del baño.
- Siempre que tengas las manos visiblemente sucias.
- Después de toser, estornudar o sonarse.

NOTA: Evitar el uso de anillos, pulseras, relojes de mano u otros adornos que puedan dificultar una correcta higiene de manos.

Protocolo – Limpieza de OFICINAS

Con el objetivo de minimizar la exposición al COVID-19 se define el protocolo:

1. **El teclado debe ser de uso personal, es decir, asegúrese que usted es la única persona que usa su teclado (en el turno).** 
2. **¿Qué tengo que limpiar?**
 - 1 Teclado y ratón
 - 2 Teléfono
 - 3 PC y monitores.
 - 4 Mamparas.
 - 5 Impresoras (al ser de uso compartido, limpia la pantalla o cajones cada vez que los utilices)
3. **¿Con qué y cómo tengo que limpiar?**
 - Con el producto desinfectante del que dispones en los pulverizadores.
 - Aplica el producto con el pulverizador, espera 5 minutos.
 - Termina de secar con un papel. Al terminar, tira el papel al contenedor dispuesto para tal fin.
4. **¿Cuándo tengo que limpiar?**
 - Al inicio y fin de la jornada de trabajo.
5. **Lávese las manos antes de escribir en el teclado y cuando haya abandonado su mesa para realizar cualquier otra tarea.**
 - Revisa protocolo de limpieza de manos con gel desinfectante.
6. **No se debe compartir el material de oficinas (bolígrafos, cuadernos, carpetas, grapadoras, tijeras...) en caso necesario limpiar antes el material con producto desinfectante que está en los pulverizadores.**
7. **Ventila las oficinas en periodos de 10 min 4 veces a lo largo de la jornada**

Prevención coronavirus

Información

6 de Abril 2020

2



5



